

СОЕДИНИТЕЛИ РМГ

Соединители (вилки приборные герметичные) предназначены для работы в электрических цепях постоянного, переменного (частотой до 3 МГц) токов.

Вилки изготавливаются без патрубков или с прямыми патрубками для присоединения экранированного или неэкранированного кабеля.

Вилки приборные РМГ сочленяются с кабельными розетками 2РМТ, выпускаемыми по техническим условиям ГЕ0.364.126ТУ.

Сочленение соединителей резьбовое, поляризация корпусов - однополюсная.

Покрытие контактов: золото или серебро.

Возможно применение эксплуатационных металлических приборных заглушек соединителей серии 2РМТ.

Условный размер корпусов, схемы расположения контактов $\varnothing 1,0; 1,5; 2,0; 3,0$ мм и их количество приведены в табл. 1.

Вилки предназначены для внутреннего монтажа, в климатическом исполнении УХЛ, в соответствии с техническими условиями ГЕ0.364.165ТУ.

Соединителям присвоены условные обозначения, которые состоят из следующих классификационных признаков:

РМГ	14	Б	П	Э(Н)	4	Ш	1	А(В)	1
Тип соединителя									
Условный размер корпуса									
Вид корпуса: Б - блочный (приборный)									
Вид патрубка: П - прямой									
Вид гайки патрубка: Э - для экранированного кабеля, Н - для неэкранированного кабеля									
Количество контактов									
Часть соединителя: Ш - вилка									
Обозначение сочетания контактов см. табл. 1									
Покрытие контактов: А - золото, В - серебро									
Теплостойкость - 100 °С									

Обозначение соединителей при заказе и в конструкторской документации другой продукции состоит из слова "Вилка" ("Розетка"), условного обозначения типоконструкции, обозначения ТУ.

Примеры обозначения:

Вилка РМГ14Б4Ш1В1

ГЕ0.364.165ТУ,

Вилка РМГ14БПН4Ш1А1

ГЕ0.364.165ТУ,

Вилка РМГ14БПЭ4Ш1А1

ГЕ0.364.165ТУ,

Возможно применение эксплуатационных металлических приборных заглушек соединителей серии 2РМТ.

Технические характеристики

Сопротивление контактов:

Диаметр контакта, мм	1,0	1,5	2,0	3,0
Сопротивление контактов не более, МОм	5,0	2,5	1,6	0,75
Сопротивление изоляции в нормальных климатических условиях, не менее, МОм	5000			
Максимальная токовая нагрузка	см. табл. 1			
Максимальное рабочее напряжение (амплитудное значение)	см. табл. 1			
Скорость утечки воздуха при перепаде давления $9,906 \times 10^4$ Па (1 кгс/см^2), л/ч	не более 0,1			
Количество сочленений - расчленений	500			
Минимальная наработка, часов	1000			
Срок сохраняемости, лет	15			

Условия эксплуатации

Механические факторы:

Синусоидальная вибрация:

Диапазон частот, Гц 1 - 5000
Ускорение, м/с^2 (g) 500 (50)

Механический удар:

Одиночного действия:
Ускорение, м/с^2 (g) 5000 (500)

Многokrатного действия:
Ускорение, м/с^2 (g) 1000 (100)

Климатические факторы:

Повышенная рабочая температура среды, °C 100













Пониженная рабочая температура среды, °C минус 60

Атмосферное пониженное давление, Па (мм рт. ст.) $133,32 \cdot 10^{-12} (10^{-12})$

Таблица 1

Условный размер корпуса	Схема расположения контактов	Условное обозначение контактов	Диаметр контактов, мм	Количество контактов		Обозначение сочетания контактов	Максимальная токовая нагрузка, А		Максимальное рабочее напряжение, В
				в соединителе	каждого диаметра		на одиночный контакт	суммарная на соединитель	
1	2	3	4	5	6	7	8	9	10
14		⊕	1,0	4	4	1	6	17	560
18		⊕	1,0	7	7	1	5	30	560

Продолжение таблицы 1

1	2	3	4	5	6	7	8	9	10
22		⌀	2,0	4	2	3	16	70	560
		⌀	3,0		2		26		
24		⌀	1,0	10	10	1	5	42	560
24		⌀	1,0	19	19	1	4	63	560
27		⌀	1,0	7	5	2	6	45	700
		⌀	1,5		2		12		
27		⌀	1,0	24	24	1	4	80	560
30		⌀	1,0	32	32	1	3	80	560
33		⌀	1,0	20	12	1	4,5	75	700
		⌀	1,0		8				560
		⌀	3,0	20	2	4	28	90	560
		⌀	1,0		10				5
		⌀	1,0		8		5		560
36		⌀	1,0	22	5	1	4,5	82	560
		⌀	1,0		17				700
		⌀	1,0	20	6	2	4	80	560
		⌀	1,0		10				700
		⌀	1,5		4		8		560
39		⌀	1,0	45	30	2	3	125	560
		⌀	1,0		10				700
		⌀	1,5		5				6
42		⌀	1,0	30	15	2	3,5	130	700
		⌀	1,5		15		7		560
		⌀	1,0	50	33	2	3	142	560
		⌀	1,0		10				700
		⌀	1,5		7		6		560

Патрубки прямые с экранированными гайками (ПЭ)

Таблица 2

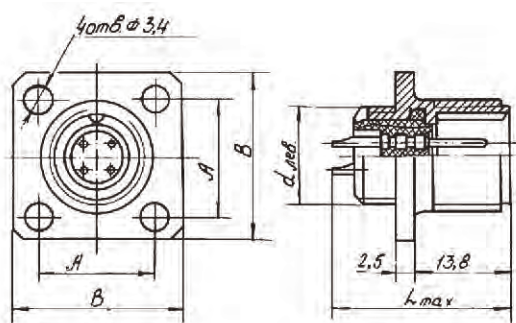

Условный размер корпуса	ММ			
	d _{лев}	A	B	L _{max}
14	M14x1	17	24	26
18	M18x1	20	27	26
22	M22x1	23	30	28
24	M24x1	26	33	26
27	M27x1	29	36	26
30	M30x1	31	38	26
33	M33x1	32	40	28
36	M36x1	35	43	26
39	M39x1	37	46	26
42	M42x1	40	49	26

Патрубки прямые для экранированного кабеля (ПЭ)

Таблица 3

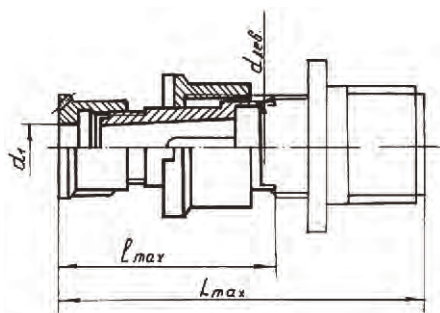

d _{лев}	ММ		
	d ₁	l _{max}	L _{max}
M14x1	6,5	28,7	48
M18x1	10,5	28,7	48
M22x1	14	28,7	48
M24x1	16	34,7	54
M27x1	18	34,7	54
M30x1	19	34,7	54
M33x1	23	39,7	59
M36x1	23	39,7	59
M39x1	24	39,7	59
M42x1	29	39,7	59

Патрубки прямые для неэкранированного кабеля (ПН)

Таблица 4

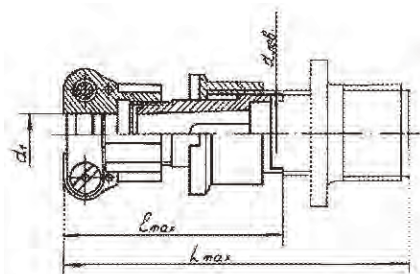

d _{лев}	ММ		
	d ₁	l _{max}	L _{max}
M14x1	6,5	34	53,5
M18x1	10,5	34	53,5
M22x1	14,5	36,6	56
M24x1	16,6	43	56
M27x1	18,5	43	63
M30x1	20,5	43	63
M33x1	22,5	48	68
M36x1	22,5	48	68
M39x1	24,5	48	68
M42x1	30,5	48	68