

Силовые электронные блоки для Сборка шкафа (Contrac) EBS852, EBS862

Для управления регулирующими приводами Contrac
во взрывоопасной зоне

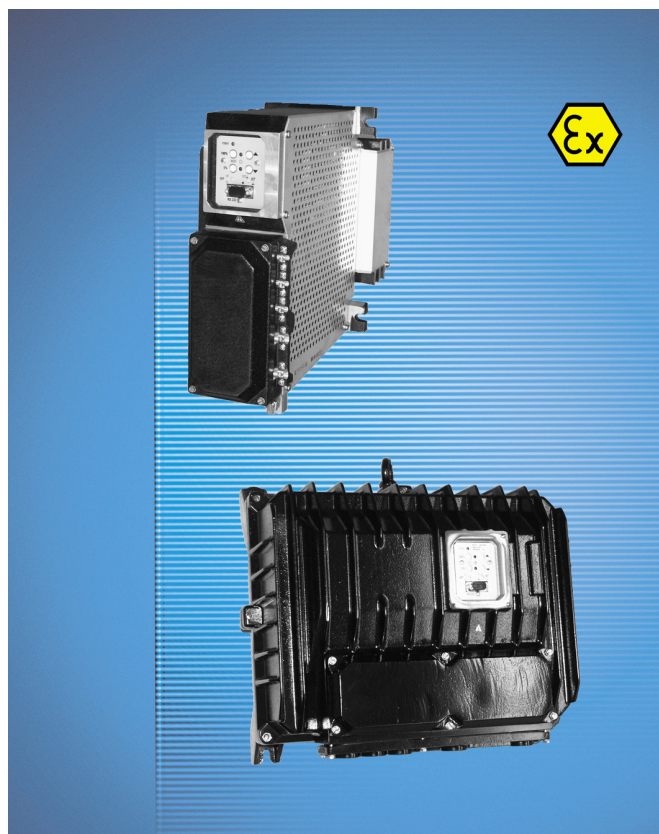

HART 
COMMUNICATION PROTOCOL

Силовые электронный блоки для Сборка шкафа (Contrac) EBS852, EBS862

Инструкция по обслуживанию

OI/EBS852/EBS862/EX-RU

06.2012

Перевод оригинального руководства

Изготовитель:

ABB Automation Products GmbH
Process Automation

Schillerstraße 72
32425 Minden
Germany
Tel.: +49 551 905-534
Fax: +49 551 905-555

Сервисный центр обслуживания клиентов

Тел.: +49 180 5 222 580
Факс: +49 621 381 931-29031
automation.service@de.abb.com

© Copyright 2012 by ABB Automation Products GmbH

Права на внесение изменений сохранены

Этот документ защищен законом об авторском праве. Он призван обучить пользователя безопасному и эффективному обращению с прибором. Содержание документа не подлежит полному или частичному копированию или воспроизведению без предварительного согласия правообладателя.

1	Безопасность	5
1.1	Общие сведения и указания для чтения	5
1.2	Надлежащее использование	5
1.3	Целевые группы и квалификация	5
1.4	Гарантийная информация	6
1.5	Таблички и символы	6
1.5.1	Символы безопасности / предупредительные символы, символы указаний	6
1.5.2	Фирменные таблички EBS852	7
1.5.3	Фирменные таблички EBS862	8
1.6	Правила техники безопасности при транспортировке	9
1.7	Условия хранения	9
1.8	Правила техники безопасности при монтаже	10
1.9	Правила техники безопасности при электроподключении	10
1.10	Правила техники безопасности во время эксплуатации	10
1.11	Возврат приборов	10
1.12	Интегрированная система менеджмента	11
1.13	Утилизация	11
1.13.1	Примечания к директиве WEEE 2002/96/EC (Waste Electrical and Electronic Equipment)	11
1.13.2	Директива ROHS 2002/95/EG	11
2	Указания по технике взрывобезопасности	12
2.1	Работа с преобразователем частоты	12
3	Конструкция и принцип действия	13
3.1	Модули	14
3.1.1	EBS852	14
3.1.2	EBS862	15
3.2	Состояние при поставке	16
3.2.1	Стандартное управление	16
4	Монтаж	17
4.1	Рекомендации по монтажу	17
4.2	EBS852	17
4.3	EBS862	18
5	Электрические соединения	19
5.1	Сечение кабелей	20
5.1.1	Привод	20
5.1.2	Электронные блоки	20
5.2	Информация о приводах и максимальная длина проводов	21
5.2.1	Поворотные приводы	21
5.2.2	Линейные приводы	21
5.3	Присоединение силового / сигнального кабеля	22
5.3.1	Привод	22
5.3.2	Электронный блок	23
5.4	Схемы соединений	24
5.4.1	EBS852, EBS862	24
5.4.2	Внешний предохранитель для EBS862	25
5.5	Конфигурация входов / выходов двоичного сигнала (стандартное управление)	25
5.5.1	Работа по непрерывному заданному значению (по умолчанию)	26
5.5.2	Работа при подключении после ступенчатого регулятора	26

5.6	Присоединительные элементы	27
5.6.1	EBS852	27
5.6.2	EBS862	28
5.7	Проводка кабеля внутри стойки	29
6	Локальное управление	30
6.1	Общая информация по управлению.....	30
6.2	Использование инжинирингового ПО Save & Restore и ECOM688.....	30
6.3	Органы управления сервисной панели	31
7	Сервисно-эксплуатационная панель	32
7.1	Типичный ввод в эксплуатацию с помощью сервисной панели.....	32
7.1.1	Состояние	32
7.2	Показания светодиодов	33
7.2.1	Режим «Настройка»	34
7.2.2	Настройка с помощью интерфейса	34
7.2.3	Задание первого положения (0 % или 100 %)	34
7.2.4	Задание второго положения (0 % или 100 %)	34
7.2.5	Сохранение настроек.....	34
7.2.6	Корректировка настроек	34
7.2.7	Сигнализация на сервисно-эксплуатационной панели.....	35
7.3	Положения переключателя потенциалов.....	36
7.4	Предохранители	36
8	Сигналы тревоги / ошибки	37
8.1	Определение терминов	37
8.1.1	Сигналы тревоги.....	37
8.1.2	Ошибки.....	37
8.2	Схема сигналов тревоги	38
8.3	Схема сообщений об ошибках	39
9	Устранение неисправностей	40
10	Технические характеристики	41
11	Связь	42
12	Приложение	42
12.1	Допуски и сертификаты.....	42

1 Безопасность

1.1 Общие сведения и указания для чтения

Перед монтажом и пуском в эксплуатацию внимательно прочтите данное руководство по эксплуатации!

Руководство по эксплуатации является важной составной частью изделия, и его нужно хранить для последующего использования.

Из соображений наглядности в руководство включена не вся подробная информация обо всех возможных модификациях продукта, и в нем не учтены все возможные варианты установки, эксплуатации или техобслуживания.

Если вам потребовалась дополнительная информация, или если вы столкнулись со специфическими проблемами, не учтенными в руководстве, вы можете запросить необходимые сведения у изготовителя.

Содержимое данного руководства не является частью каких-либо отмененных или действующих соглашений, обязательств или правовых отношений и не вносит никаких поправок в таковые.

Прибор изготовлен по современным техническим стандартам и обладает достаточной эксплуатационной надежностью. Он был протестирован и выпущен с завода в безупречном с точки зрения техники безопасности состоянии. Для сохранения этого состояния на протяжении всего времени работы необходимо соблюдать положения данного руководства.

Изменения и ремонт изделия допускаются только в случаях, когда это однозначно разрешено в руководстве.

Только соблюдение всех инструкций по технике безопасности обеспечивает оптимальную защиту персонала и окружающей среды от опасности и гарантирует надежную и бесперебойную эксплуатацию прибора.

Указания и символы на самом изделии требуют обязательного соблюдения. Их нельзя удалять, и они должны быть хорошо различимы.

1.2 Надлежащее использование

Силовые электронные блоки типа EBS852 b EBS862 в соединении, которое изображено в данном руководстве, предназначены исключительно для управления электрическими регулирующими приводами серии RHDE... и RSDE... Ненадлежащее использование может привести к травмам среди персонала, а также негативно отразиться на функциональной безопасности прибора.

Прибор предназначен исключительно для применения в диапазоне значений, указанном на фирменной табличке и в разделе, посвященном техническим характеристикам (см. гл. "Технические характеристики" или технический паспорт). Их необходимо соблюдать. В частности:

- Не допускайте превышения максимальной рабочей температуры.
- Не допускайте превышения допустимой температуры окружающей среды.
- Учитывайте степень защиты корпуса при эксплуатации.

1.3 Целевые группы и квалификация

К монтажу, пуску в эксплуатацию и техническому обслуживанию прибора допускаются только обученные специалисты, авторизованные организацией, эксплуатирующей установку. Персонал обязан прочитать и понять руководство и в дальнейшем следовать его указаниям.

Эксплуатирующая организация обязана соблюдать все действующие в стране установки национальные предписания, касающиеся монтажа, функциональных испытаний, ремонта и технического обслуживания электроприборов.

1.4 Гарантийная информация

Ненадлежащее использование, несоблюдение положений данного руководства, привлечение к работе недостаточно квалифицированного персонала, а также самовольная модификация исключают гарантию производителя в случае понесенного в результате этого ущерба. Производитель вправе отказать в предоставлении гарантии.

1.5 Таблички и символы

1.5.1 Символы безопасности / предупредительные символы, символы указаний



ОПАСНОСТЬ! – <Серьезный вред здоровью / опасно для жизни>

Один из этих символов в сочетании со словом «Опасно!» указывает на непосредственный источник опасности. Нарушение правила техники безопасности может повлечь за собой смерть или тяжелые травмы.



ОПАСНОСТЬ! – <Серьезный вред здоровью / опасно для жизни>

Один из этих символов в сочетании со словом «Опасно!» указывает на непосредственный источник опасности поражения электрическим током. Нарушение правила техники безопасности может повлечь за собой смерть или тяжелые травмы.



ПРЕДУПРЕЖДЕНИЕ – <Травмирование персонала>

Этот символ в сочетании со словом «Предупреждение» указывает на потенциально опасную ситуацию. Нарушение правила техники безопасности может повлечь за собой смерть или тяжелые травмы.



ПРЕДУПРЕЖДЕНИЕ – <Травмирование персонала>

Один из этих символов в сочетании со словом «Предупреждение» указывает на потенциально опасную ситуацию, угрожающую поражением электрическим током. Нарушение правила техники безопасности может повлечь за собой смерть или тяжелые травмы.



ВНИМАНИЕ – <Легкие травмы>

Этот символ в сочетании со словом «Внимание» указывает на потенциально опасную ситуацию. Нарушение правила техники безопасности может повлечь за собой легкие травмы или повреждения. Также может использоваться в качестве предупреждения о возможном материальном ущербе.



ИЗВЕЩЕНИЕ – <Материальный ущерб>!

Этот символ указывает на ситуацию, потенциально опасную причинением ущерба. Нарушение правила техники безопасности может вызвать повреждение или разрушение изделия и/или других частей установки.



ВАЖНО (ПРИМЕЧАНИЕ)

Этот символ обозначает рекомендации по применению, особо полезную и важную информацию о продукте или его дополнительном использовании. Он не является предупреждением об опасной ситуации.

1.5.2 Фирменные таблички EBS852

1	Elektronik / Electronics Type: ...		Made in Germany
2	B-Nr./No.	NL	
3	U = 230 V ...	Jahr/Year	
4	f = 50/60 Hz ± 5 %	P= max. W	
5	t = °C	IP 20	
6	Ext. Sicherung / Fuse	CE	
 ABB Automation Products GmbH D-32425 Minden			

M00441

Рис. 1: Фирменная табличка с описанием аппаратного обеспечения

- | | |
|--|--|
| 1 Тип блока | 4 Допустимая частота сети / максимальная потребляемая мощность |
| 2 Номер устройства / № NL (не для серийных исполнений) | 5 Допустимая температура окружающей среды / степень защиты / CE-маркировка |
| 3 Допустимый диапазон напряжения / год выпуска | 6 Информация о внешнем предохранителе |

1	Für / For Antrieb / Actuator	
2	Nennwerte / Rated Values M=	°/s=
3	F-Nr. / No.	
4	NL.	
5	Software Version	
6		

M00361

Рис. 2: Фирменная табличка с описанием ПО

- | | |
|--|---|
| 1 Соответствующий привод | 4 Номер NL (не для серийных исполнений) |
| 2 Номинальный крутящий момент либо номинальное перестановочное усилие / настроенная скорость | 5 версия загруженного ПО |
| 3 Заводской номер электронного блока | 6 Пустое поле для заполнения заказчиком |

1.5.3 Фирменные таблички EBS862

Фирменные таблички расположены на силовых электронных блоках как в нижней части (подключение к сети), так и на крышке (электроника и ПО). Так как эти элементы представляют собой самостоятельные узлы, их номера могут абсолютно не совпадать друг с другом.



Рис. 3: Фирменная табличка на нижней части электронного блока

- | | |
|--|--|
| 1 Тип блока | 4 Допустимая частота сети / максимальная потребляемая мощность |
| 2 Номер устройства / № NL (не для серийных исполнений) | 5 Допустимая температура окружающей среды / степень защиты / CE-маркировка |
| 3 Допустимый диапазон напряжения / год выпуска | 6 Информация о внешнем предохранителе |

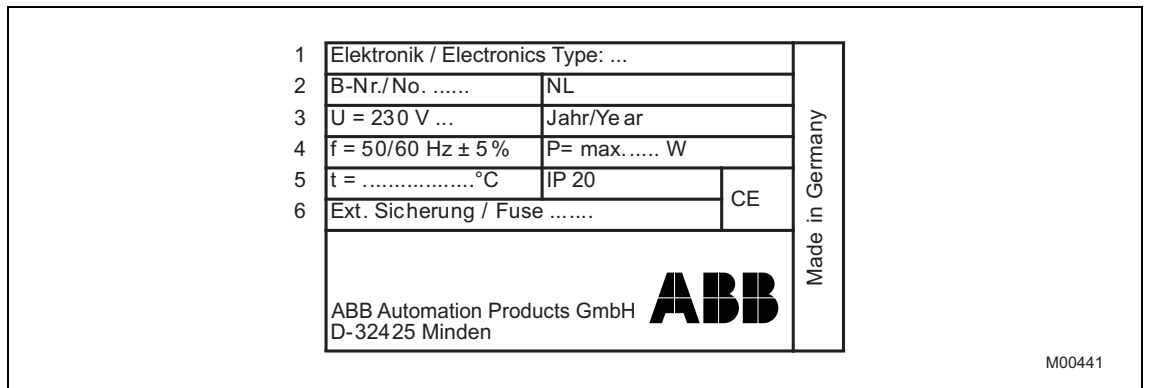

Рис. 4: Фирменная табличка на кожухе электронного блока, аппаратная часть

- | | |
|---|--|
| 1 Тип блока | 3 Год выпуска |
| 2 Номер устройства / № несерийного исполнения | 4 Допустимая температура окружающей среды / степень защиты / CE-маркировка |

1	Für / For Antrieb / Actuator	
2	Nennwerte / Rated Values M=	°/s=
3	F-Nr. / No.	
4	NL.	
5	Software Version	
6		

M00361

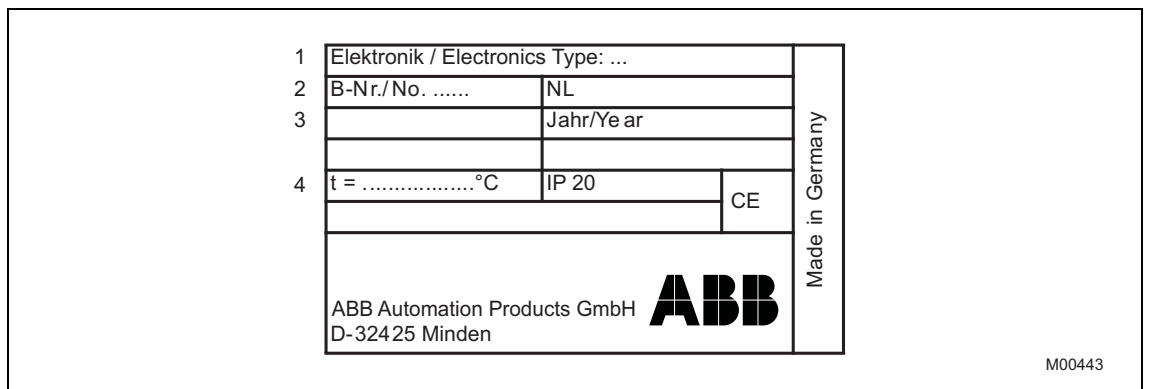
Рис. 5: Фирменная табличка электронного блока, ПО

- | | |
|--|---|
| 1 Соответствующий привод | 4 № NL (не для серийных исполнений) |
| 2 Номинальный крутящий момент либо номинальное перестановочное усилие / настроенная скорость | 5 версия загруженного ПО |
| 3 Заводской номер электронного блока | 6 Пустое поле для заполнения заказчиком |

1.6 Правила техники безопасности при транспортировке

Непосредственно перед распаковкой приборы следует проверить на предмет возможных повреждений, полученных в ходе неправильной транспортировки. Такие повреждения необходимо зафиксировать в транспортных документах. Все претензии по возмещению ущерба предъявляйте экспедитору незамедлительно и до начала установки.

Обеспечить, чтобы условия окружающей среды соответствовали значениям, указанным в технических характеристиках.

1.7 Условия хранения

Силовые электронные блоки EBS852, EBS862 выпускаются в корпусе со степенью защиты IP 20. Хранить их следует в соответствии с условиями, предусмотренными для этой степени защиты. Конденсация не допускается.

Среднегодовой показатель влажности не должен превышать 75 %.

Соблюдать предельно допустимую температуру хранения и транспортировки.

На случай длительной транспортировки или хранения мы рекомендуем упаковывать прибор в пленку вместе с сиккативом, и регулярно проверять последний на предмет его работоспособности.

Соблюдайте соответствующую температуру для длительного хранения.

1.8 Правила техники безопасности при монтаже

- Все работы по установке и регулировке, а также все электрические подключения регулирующего привода могут выполняться только квалифицированным персоналом.
- При любом виде работ с приводом или электронным блоком следует соблюдать действующие местные правила техники безопасности, а также предписания относительно наладки технических установок.
- Отключите напряжение питания и обеспечьте невозможность его повторного включения.

1.9 Правила техники безопасности при электроподключении

- Электроподключение должно производиться только авторизованными специалистами согласно электрическим схемам.
- Соблюдайте инструкции по электроподключению, приведенные в руководстве, в противном случае не исключено негативное влияние на электрическую защиту.
- Надежное разделение опасных при контакте цепей обеспечивается только в том случае, если подключенные приборы удовлетворяют требованиям DIN EN 61140 (VDE 0140 часть 1) (базовые требования к безопасному разъединению).
- Для надежного разделения прокладывайте линии питания отдельно от контактоопасных цепей или изолируйте их дополнительно.

1.10 Правила техники безопасности во время эксплуатации

Перед включением убедиться, что соблюдены все условия, указанные в главе "Технические характеристики" и в таблице параметров, а также, что напряжение питания совпадает с напряжением электронного блока.

Если имеются основания полагать, что безопасная работа более невозможна, необходимы вывести прибор из эксплуатации и заблокировать от случайного включения.

В случае установки силового электронного блока в рабочей зоне, где имеется доступ к прибору неавторизованного персонала, эксплуатирующая организация должна принять соответствующие меры по защите.

1.11 Возврат приборов

Для возврата приборов с целью проведения ремонта или дополнительной калибровки использовать оригинальную упаковку или подходящий надёжный контейнер для транспортировки. К прибору приложить заполненный формуляр возврата (см. приложение).

Согласно директиве ЕС для опасных веществ владельцы особых отходов являются ответственными за их утилизацию, т.е. должны соблюдать следующие предписания при отправке:

Все отправленные на фирму ABB Automation Products GmbH приборы не должны содержать никаких опасных веществ (кислоты, щёлочи, растворы и пр.).

Информацию по нахождению близлежащего филиала по сервису Вы можете получить в указанной на странице 2 службе заботы о клиентах.

1.12 Интегрированная система менеджмента

ABB Automation Products GmbH располагает интегрированной системой менеджмента, состоящей из следующих подразделений:

- Система менеджмента качества ISO 9001:2008,
- Система экологического менеджмента ISO 14001:2004,
- Система менеджмента по охране труда и здоровья BS OHSAS 18001:2007 и
- Система менеджмента по защите данных и информации.

Забота об окружающей среде - важная часть политики нашего предприятия.

Мы стараемся свести к минимуму вредное воздействие на природу и людей во время производства, хранения, транспортировки, использования и утилизации наших продуктов и решений.

В особенности это касается рационального использования природных ресурсов. С помощью публикаций мы ведём открытый диалог с общественностью.

1.13 Утилизация

Данный продукт состоит из материалов, которые могут быть переработаны на специализированном предприятии.

1.13.1 Примечания к директиве WEEE 2002/96/EC (Waste Electrical and Electronic Equipment)

Данный продукт не попадает под область действия директивы WEEE 2002/96/EC и соответствующих национальных законов (в Германии, например, закон об электричестве).

Продукт должен быть передан на предприятие, специализирующееся на вторичной переработке. Не выбрасывайте его в мусороприемники коммунального назначения. Они могут использоваться только для утилизации продуктов частного пользования, как предписывает директива WEEE 2002/96/EG. Профессиональная утилизация исключает возможность влияния на людей и окружающую среду и делает возможным повторное использование ценного сырья.

Если у вас отсутствует возможность правильной утилизации старого прибора, то наш сервисный отдел готов взять на себя приёмку и утилизацию за определённую плату.

1.13.2 Директива ROHS 2002/95/EG

Закон ElektroG реализует в Германии европейские директивы 2002/96/EG (WEEE) и 2002/95/EG (RoHS) на национальном правовом уровне. Во-первых, ElektroG определяет, какие продукты по истечении срока их службы подлежат сбору и утилизации или вторичной переработке. Во-вторых, ElektroG запрещает эксплуатацию (т.н. запрет на материалы) электрических и электронных приборов, содержащих определенное количество свинца, кадмия, ртути, шестивалентного хрома, полибромированных дифенилов (PBB) и полибромированных дифениловых эфиров (PBDE).

Поставленные продукты производства ABB Automation Products GmbH не подпадают под действие запрета на материалы или директивы о старых электрических и электронных устройствах закона ElektroG. При условии своевременного поступления на рынок необходимых компонентов в будущих разработках мы сможем полностью отказаться от использования таких материалов.

2 Указания по технике взрывобезопасности

2.1 Работа с преобразователем частоты

- Преобразователь частоты запрещается устанавливать или эксплуатировать в пределах взрывоопасной зоны.
- Убедиться в том, что привод подключён к нужному электронному блоку, см. главу „Технические характеристики“.
- Убедиться в том, что соответствующий электронный блок настроен в соответствии с параметрами привода. Для этого проверить соответствующие данные на заводской табличке привода и электроники, а именно: тип привода, диапазон температур окружающей среды привода и номер NL.
- По умолчанию система контроля цепи управления электронного блока привода включена. Деактивировать ее запрещено.
- Использование форсированного режима для взрывозащищённых приводов не допускается. Поэтому соответствующая опция на интерфейсе не активна.
- Активация функции трогания недопустима.
- Активация функции „Отключение по расстоянию перемещения“ с 2 x Md-F недопустима.
- Перед силовым электронным блоком Contrac должно быть включено устройство контроля температуры двигателя SD241-B или аналогичный сертифицированный отключающий прибор.

3 Конструкция и принцип действия



Рис. 6: Концепция взрывозащиты

Принцип действия

Для регулирующих приводов Contrac серий RHDE... и RSDE... выпускаются электронные блоки 2 типоразмеров, предназначенные для установки в стойку. Для согласования электронного блока и привода используются специальные параметры. Электронные блоки EBS852, EBS862 являются элементом, соединяющим систему регулирования и привод / арматуру.

Независимо от типа входного сигнала (аналоговый или двоичный) позиционирование привода / арматуры происходит непрерывно. При непрерывном позиционировании крутящий момент двигателя плавно изменяется, чтобы компенсировать разницу усилий между регулирующим приводом и арматурой.

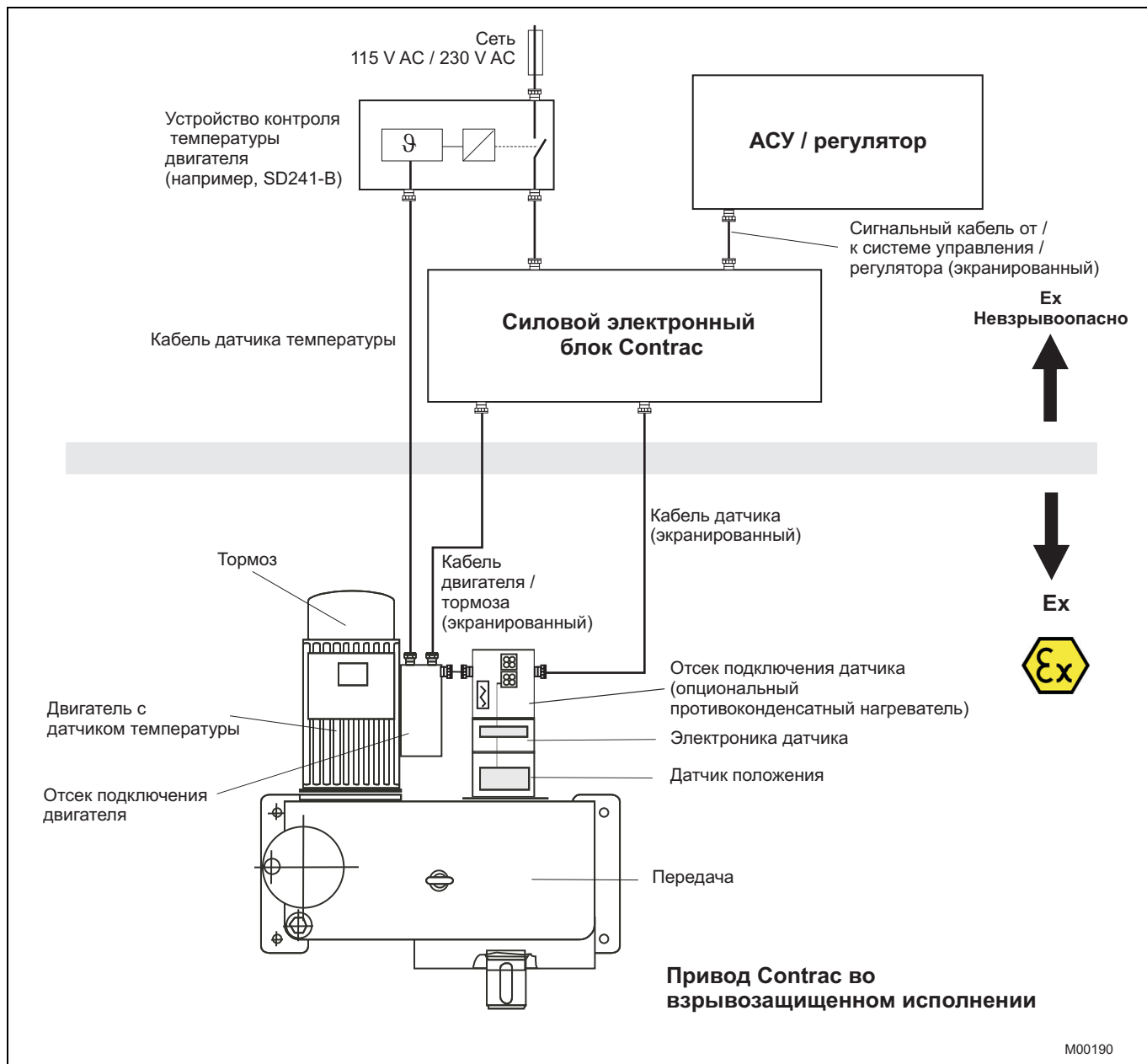
Даже в условиях изменяющейся нагрузки и малого времени позиционирования обеспечивается высокая точность вкупе с превосходным качеством регулирования и длительным сроком службы.

3.1 Модули

3.1.1 EBS852



Рис. 7

- | | |
|------------------------------------|-----------------------------|
| 1 Сервисно-эксплуатационная панель | 3 Крышка отсека подключения |
| 2 Трансформатор | 4 Кабельные хомуты |

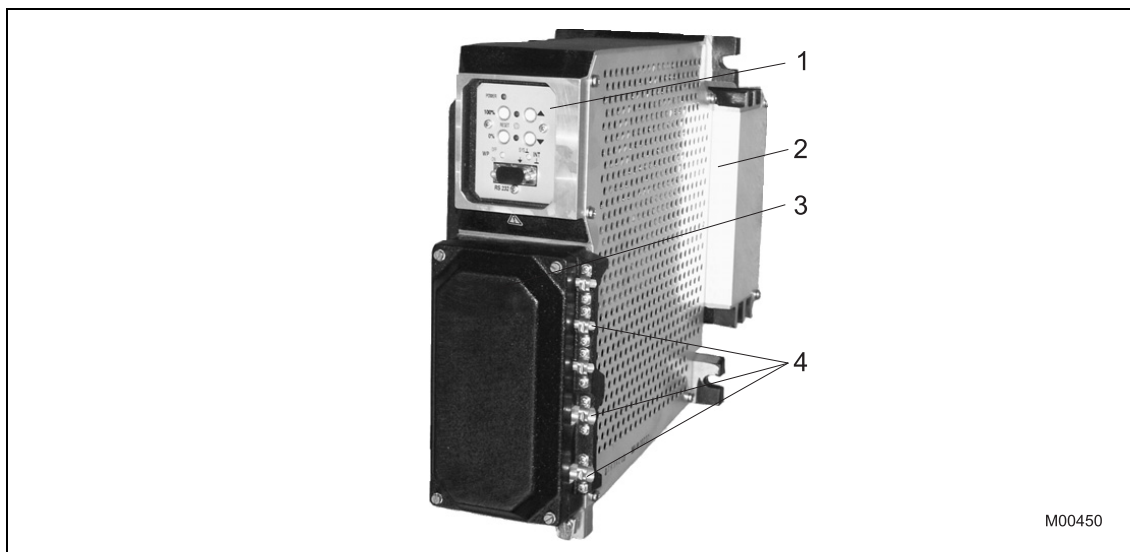

Рис. 8: Отсек подключения

- | | |
|---|--|
| 1 Сигнальные клеммы | 3 клеммы подключения двигателя |
| 2 Предохранители двоичных выходов
DO 1, DO 2, DO 3 | 4 Клеммы подключения сетевого
питания |
| | 5 Сетевой предохранитель |

3.1.2 EBS862

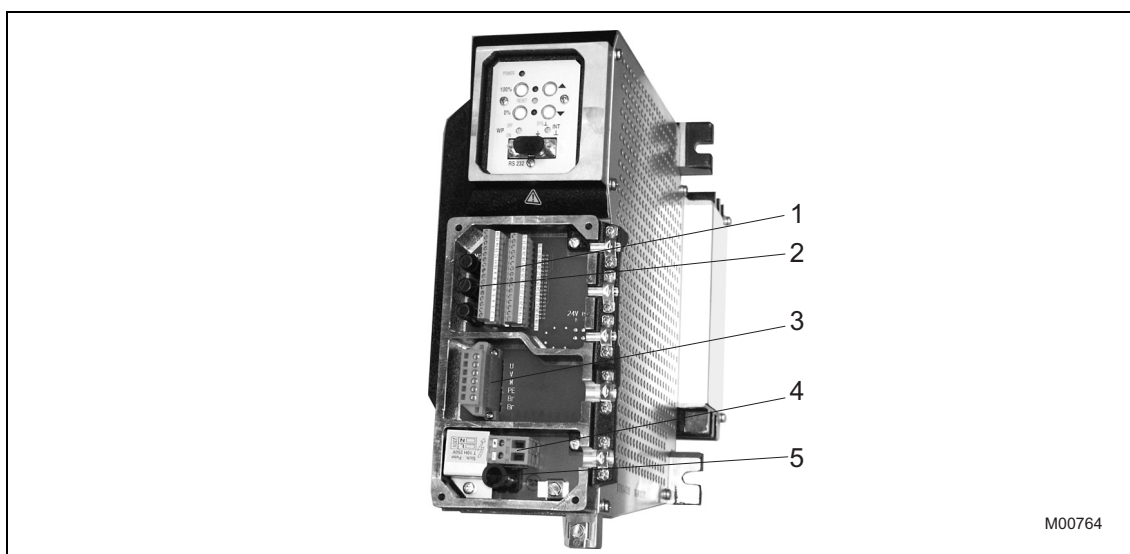

Рис. 9

- | | |
|-----------------------------------|---|
| 1 Нижняя часть электронного блока | 3 Крышка отсека подключения |
| 2 Кожух электронного блока | 4 Отверстия для резьбовых кабельных сальников |

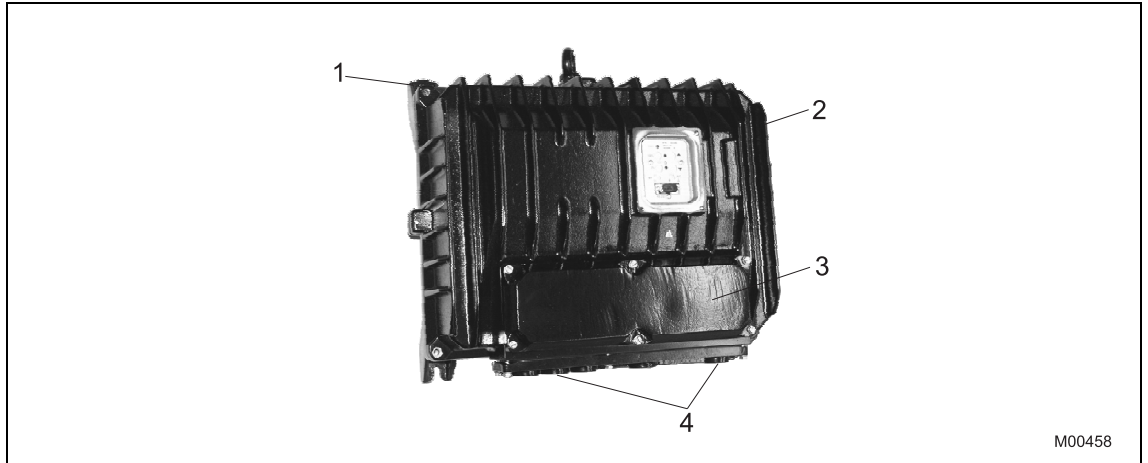

Рис. 10: Отсек подключения

- | | |
|---------------------------------------|--|
| 1 Сервисно-эксплуатационная панель | 5 клеммы подключения двигателя |
| 2 Шарнирные винты | 6 Предохранитель двоичных выходов DO 1, DO 2, DO 3 |
| 3 Винты крышки | 7 Сигнальные клеммы |
| 4 Клеммы подключения сетевого питания | |

3.2 Состояние при поставке

Стандартный комплект поставки:

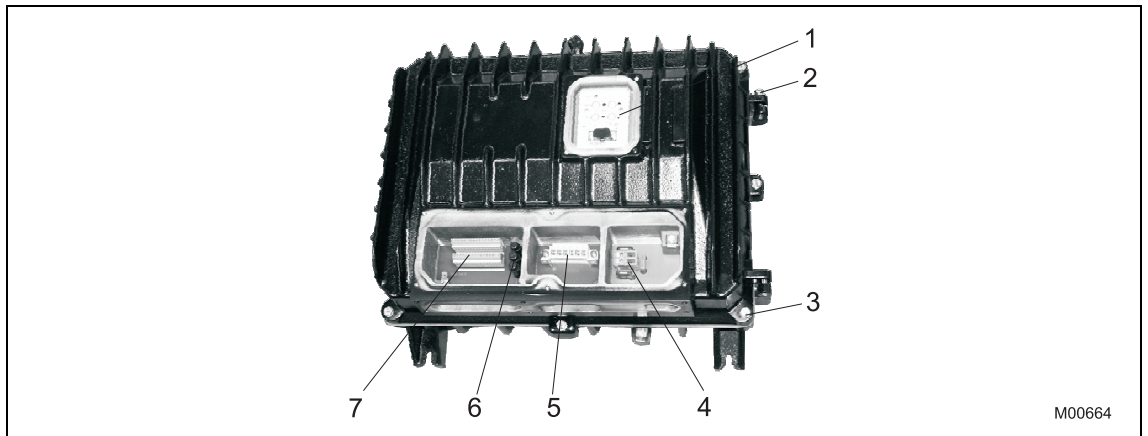
EBS852

- Кабельные хомуты

EBS862

- Метрическая резьба для ввода кабеля с заглушкой IP 66.

Конфигурация конкретного привода может отличаться от в.о. стандартной. Ее можно вызвать через графический интерфейс.

Если требования заказчика не предусматривают иного, силовые электронные блоки поставляются в следующий стандартной конфигурации:

3.2.1 Стандартное управление

Выбор функции:	позиционер, параметр: заданное значение
Функция заданного значения:	Аналоговое заданное значение
Диапазон заданного значения:	4 ... 20 мА
Характеристика заданного значения:	линейная; заданное значение = значение положения
Диапазон фактического значения:	4 ... 20 мА
Номинальный крутящий момент / номинальное перестановочное усилие в направлении +/- :	100 %
Скорость движения в автоматическом режиме в направлении +/-:	100 %
Реакция в конечном положении 0 % / 100 %:	обеспечение герметичности с номинальным моментом вращения / номинальным перестановочным усилием
Двоичные входы:	DI 1 ручное / автоматическое переключение; DI 2 / DI 3 команда на движение +/-
Двоичные выходы:	DO 1 готовность к работе / сообщение о неисправности, DO 2/3 сигнализация конечного положения 0 % / 100 %
Функция трогания:	деактивирована
Функция герметичного закрытия:	деактивирована
Контроль цепи управления:	активирован
Контроль заданного значения:	деактивирована
Сообщение о неисправностях через фактическое значение:	деактивирована
Реакция после возобновления питания:	переключение в автоматический режим
Рабочий диапазон привода:	не задан

4 Монтаж

Электронный блок устанавливается рядом с приводом за пределами взрывоопасного участка. Соединение между обоими узлами выполняется через винтовые клеммы, как со стороны привода, так и со стороны электронного блока.

Подключение привода производится через два отсека подключения (отдельно для двигателя и датчика).

- Отсек подключения двигателя (Ex d)
- Отсек подключения датчика (с помощью клемм Ex e)

Дополнительно необходим блок отключения напряжения, который также устанавливается за пределами взрывоопасного участка.

i

ВАЖНО (ПРИМЕЧАНИЕ)

Перед началом любых работ по установке или сервисному обслуживанию электронный блок и привод следует отключить от питания и заблокировать от непреднамеренного включения.

4.1 Рекомендации по монтажу

- Заказчик должен предусмотреть возможность отключения питания.
- Все сигнальные кабели, а также кабель двигателя между приводом и электронным блоком должны быть проложены с экранированием.
- Экран кабельных соединений между электронным блоком и приводом должен быть соединен корпусами обоих устройств.
- Электронные блоки Contrac устойчивы к воздействию колебаний не более 1 g с частотой до 150 Гц (согласно EN 60068-2-6, таблица С.2).

4.2 EBS852

1. Закрепить узел на вертикальной монтажной шине с помощью винтов класса прочности 8.8 (прочность на растяжение 800 Н/мм² (116032 фунтов/кв. дюйм), предел текучести 640 Н/мм² (92826 фунтов/кв. дюйм)).
2. Обеспечить достаточное свободное пространство для монтажа и доступ.
3. Кабельные вводы направлены вправо.

4.3 EBS862

**ВАЖНО (ПРИМЕЧАНИЕ)**

Общий вес электронного блока EBS862 составляет 40 кг (88 lbs). По этой причине блок оснащен проушиной для подъема. Если условия не позволяют использовать проушину, существует возможность установить обе половины прибора по отдельности.

Разделение прибора на две половины

1. Положить электронный блок на горизонтальную поверхность.
2. Вывинтить болты крышки (Рис. 10).
3. Открыть электронный блок.
4. Разъединить внутреннее штекерное соединение между половинами корпуса.
5. Закрыть половины корпуса.
6. Шарнирные болты крышки (Рис. 10).
7. Откинуть переднюю часть вперед, подняв ее при этом вверх с шарнирной цапфы. При перемещении колпака электронного блока проявлять особую осторожность. Относительно монтажа половины корпуса см. абзац «Монтаж».

Сборка половин корпуса

1. Установить переднюю половину корпуса на шарнирную шейку и вернуть шарнирные болты. При перемещении колпака электронного блока проявлять особую осторожность.
2. Подключить внутренне штекерное соединение.
3. Закрыть корпус и завинтить болты крышки (Рис. 10).

Монтаж

1. Закрепить узел или (в случае раздельного монтажа) заднюю половину корпуса на вертикальной монтажной шине с помощью винтов класса прочности 8.8 (прочность на растяжение 800 Н/мм² (116032 фунтов/кв. дюйм), предел текучести 640 Н/мм² (92826 фунтов/кв. дюйм)).
2. Обеспечить достаточное свободное пространство для монтажа и доступ.
3. Кабельные сальники направлены вниз.

5 Электрические соединения

Для каждого типа привода требуется определенный электронный блок Contrac, с загруженным в него ПО, соответствующим данному приводу.

i

ВАЖНО (ПРИМЕЧАНИЕ)

Соблюдайте инструкции из руководства к приводу и сравните данные с фирменных табличек электронного блока и привода на предмет соответствия в программной и аппаратной части.

i

Инструкции по эксплуатации на взрывоопасном участке

Для электрического соединения электронного блока Contrac и регулирующего привода Contrac можно использовать специальный комплект кабелей, код для заказа 695. Этот комплект не сертифицирован для эксплуатации на взрывоопасном участке и поэтому требует дополнительной проверки на предмет соответствия правилам техники безопасности в рамках всей системы. Проверка производится монтажной или эксплуатирующей организацией.

При этом соблюдать следующие пункты:

- При выполнении электрического подключения соблюдать особые распоряжения по монтажу электрооборудования на взрывоопасных участках. Также соблюдать положения стандарта EN 60079-14, особенно в части организации соединения экрана и выравнивания потенциалов между приводом и электронным блоком и установки устройства защиты двигателя. См. ¹⁾ в главе «Присоединение силового / сигнального кабеля», стр. 22 и стр. 24 ff.
- Для подключения двигателя и датчика сигнала разрешается использовать только Ex-кабельные соединения со степенью защиты IP 66 в соотв. с EN 60079 ff с сертификатом испытания типового образца согласно директиве 94/9/EC.
- Двигатель можно подключать с помощью кабельного наконечника или однопроволочным проводом, загнутым U-образно.
- Для любых вариантов подключения кабеля необходимо обеспечить достаточную разгрузку от натяжения.
- Все жилы кабелей в отсеках электроподключения следует защитить от контакта с металлическими поверхностями; между токопроводящими компонентами следует выдерживать воздушный зазор шириной не менее 6 мм (0,24 дюйма).
- Удалить сиккатив из отсека подключения двигателя и датчика сигнала.
- Запрещается изменять заводское монтажное положение коробки подключения двигателя.
- Все неиспользуемые отверстия для ввода кабелей закрыть ATEX-сертифицированными заглушками со степенью защиты IP 66.
- В целях термоконтроля двигателя его следует подключить к сертифицированному отключающему прибору. Допустимый отключающий прибор:
 - Устройство контроля температуры двигателя ABB SD241-B; отключающий прибор в корпусе 3 RN 1011; 1 CK 00, маркировка Ex II (2) GD , PTB 01 ATEX 3218 , ф. Siemens

5.1 Сечение кабелей

5.1.1 Привод

Винтовые зажимы		
сечение кабеля	двигатель / тормоз, сигналы	0,2 ... 2,5 мм ² (24 ... 14 AWG)

5.1.2 Электронные блоки

EBS852

Винтовые зажимы			
сечение кабеля	Двигатель / тормоз	жесткий:	0,08 ... 2,5 мм ² (28 ... 14 AWG)
		гибкий:	0,25 ... 2,5 мм ² (24 ... 14 AWG)
	Сеть	жесткий:	0,5 ... 6 мм ² (20 ... 10 AWG)
		гибкий:	0,5 ... 4 мм ² (20 ... 12 AWG)
	Сигналы	жесткий:	0,2 ... 1,5 мм ² (24 ... 16 AWG)
		гибкий:	0,2 ... 1,5 мм ² (24 ... 16 AWG)

EBS862

Винтовые зажимы			
сечение кабеля	Двигатель / тормоз	жесткий:	0,2 ... 6 мм ² (24 ... 10 AWG)
		гибкий:	0,2 ... 4 мм ² (24 ... 12 AWG)
	Сеть	жесткий:	0,5 ... 6 мм ² (20 ... 10 AWG)
		гибкий:	0,5 ... 4 мм ² (20 ... 12 AWG)
	Сигналы	жесткий:	0,5 ... 4 мм ² (20 ... 12 AWG)
		гибкий:	0,5 ... 2,5 мм ² (20 ... 14 AWG)

5.2 Информация о приводах и максимальная длина проводов
5.2.1 Поворотные приводы

Электроника	Средняя мощность потерь электронного блока	Макс. потребляемый ток ¹⁾		Привод	Сечение кабеля двигателя / доп. длина кабеля (ft) ²⁾									
		115 V	230 V		1,5 mm ² (16 AWG)	2,5 mm ² (14 AWG)	4 mm ² (12 AWG)	6 mm ² (10 AWG)	10 mm ² (8 AWG)					
EBS852	60 W	1,8 A	0,9 A	RHDE250-10	270 (866)	460 (1476)	-	-	-					
	75 W	2,2 A	1,1 A	RHDE500-10										
	60 W	5,0 A	2,5 A	RHDE800-10										
	80 W	5,0 A	2,5 A	RHDE1250-12										
	80 W	5,0 A	2,5 A	RHDE2500-25										
	80 W	5,8 A	2,7 A	RHDE4000-40										
EBS862	80 W	-	5,3 A	RHDE2500-10	160 (513)	270 (866)	430 (1380)	-	-					
	100 W	-	10,0 A	RHDE4000-10										
	115 W	-	8,0 A	RHDE8000-15						70 (225)	120 (385)	190 (610)	280 (898)	460 (1476)
	по запросу	-	12,5 A	RHDE16000-30										

1) При номинальной мощности привода. Потребление тока в режиме позиционирования примерно 40 ... 50 % от I_{max}

2) Длина кабеля между электронным блоком и приводом. Сечение сигнального кабеля 0,5 мм² (20 AWG)

5.2.2 Линейные приводы

Электроника	Средняя мощность потерь электронного блока	Макс. потребляемый ток ¹⁾		Привод	Сечение кабеля двигателя / доп. длина кабеля (ft) ²⁾				
		115 V	230 V		1,5 mm ² (16 AWG)	2,5 mm ² (14 AWG)	4 mm ² (12 AWG)	6 mm ² (10 AWG)	10 mm ² (8 AWG)
EBS852	55 W	2,2 A	1,1 A	RSDE10-5,0	270 (866)	460 (1476)	-	-	-
	60 W	3,6 A	1,8 A	RSDE10-10,0					
	60 W	3,6 A	1,8 A	RSDE20-5,0					
	75 W	4,8 A	2,4 A	RSDE20-7,5					
	75 W	5,0 A	2,5 A	RSDE50-3,0					
EBS862	100 W	-	6,4 A	RSDE50-10,0	160 (513)	270 (866)	430 (1380)	-	-

1) При номинальной мощности привода. Потребление тока в режиме позиционирования примерно 40 ... 50 % от I_{max}

2) Длина кабеля между электронным блоком и приводом. Сечение сигнального кабеля 0,5 мм² (20 AWG)

5.3 Присоединение силового / сигнального кабеля



ИЗВЕЩЕНИЕ – риск повреждения кабелей и проводов!

Риск повреждения в результате неправильного монтажа.
Не зажимайте под скобами отдельные жилы.

5.3.1 Привод



Рис. 11

1. Ввернуть винт (1).
2. Снять крышку отсека подключения (3).

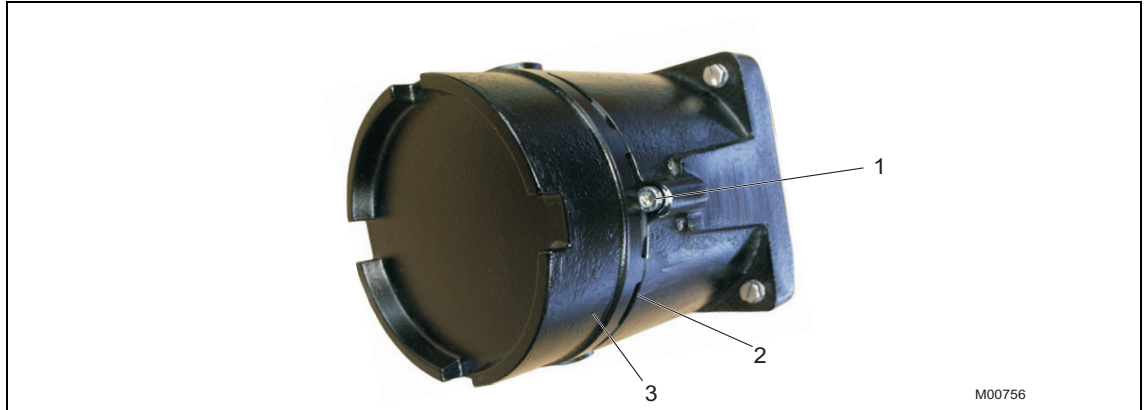

Рис. 12: Монтаж экрана кабеля

3. Снять изоляцию (6) с кабеля на требуемую длину.
4. Отделить экран и отогнуть его на внешнюю оболочку (7).
5. Ввести кабель через кабельный сальник и закрепить скобой (4).
6. Убедиться, что экран имеет контакт со скобой (1) и корпусом (5).
7. Присоедините кабель, как описано в главе 5.4 «Схемы соединений».
8. Проверьте плотность посадки кабельных соединений и затяните кабельный сальник.
9. Привинтите крышку отсека подключения (3).

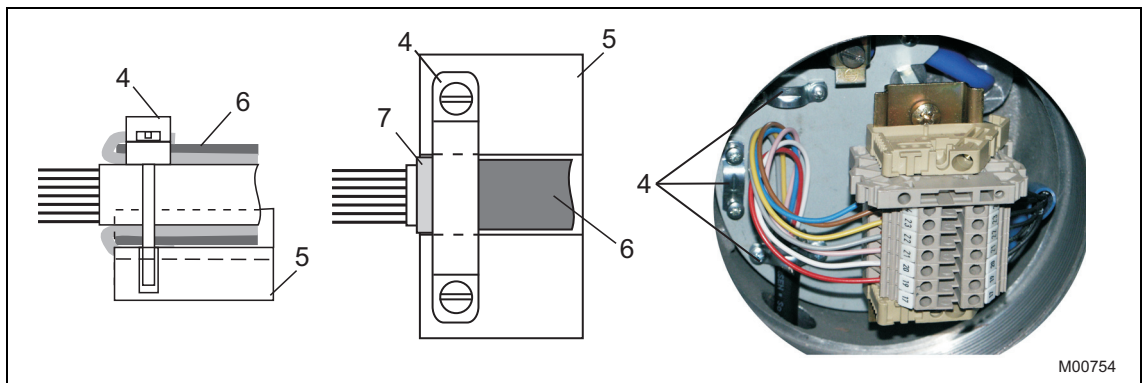

ВАЖНО (ПРИМЕЧАНИЕ)

При установке крышки отсека подключения следите за тем, чтобы не повредить уплотнительное кольцо. В случае повреждения уплотнительного кольца обратитесь к производителю.

10. Вывернуть винт (1).



ВАЖНО (ПРИМЕЧАНИЕ)

Вывинчивайте винт (1) до тех пор, пока он не упрется в крышку (2). Следите за тем, чтобы винт был погружен в углубление в крышке (3).

5.3.1.1 Двигатель

Соединить экран кабеля с двигателем надлежащим образом.

5.3.2 Электронный блок

Рис. 13: Монтаж экрана кабеля

1. Снять крышку отсека подключения.
2. Снять изоляцию (3) с кабеля на требуемую длину.
3. Отделить экран и отогнуть его на внешнюю оболочку (4).
4. Ввести кабель через кабельный сальник и закрепить скобой (1).
5. Убедиться, что экран имеет контакт со скобой (1) и корпусом электронного блока (2).
6. Присоедините кабель, как описано в главе 5.4 «Схемы соединений».
7. Проверьте плотность посадки кабельных соединений и затяните кабельный сальник.
8. Закрыть крышку отсека подключения.

5.4 Схемы соединений

5.4.1 EBS852, EBS862

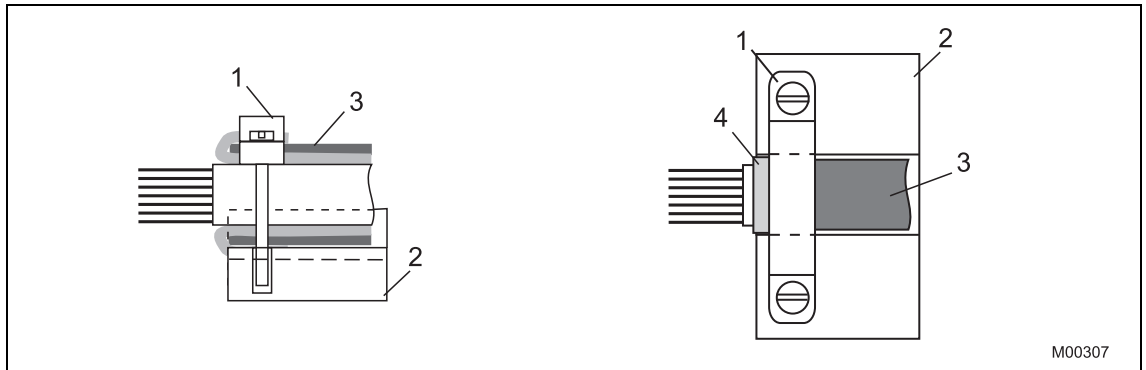

ВАЖНО (ПРИМЕЧАНИЕ)

Электрическое подключение производится к винтовым клеммам на приводе и электронном блоке.



Рис. 14

1) сравн. также стр. 19

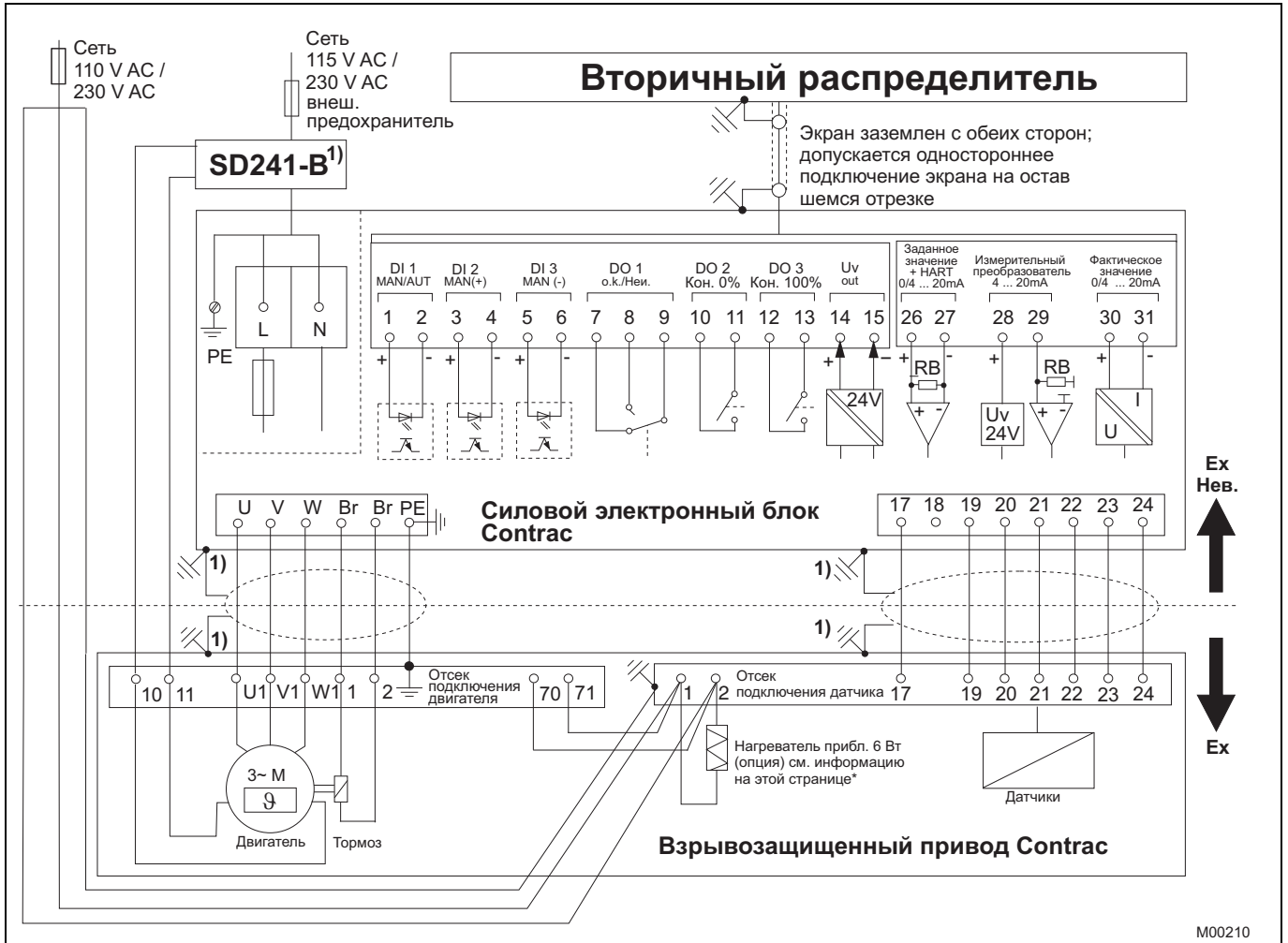

ВАЖНО (ПРИМЕЧАНИЕ)

*В случае отдельной подачи питания для нагревателя необходимо защитить нагреватель среднеинерционным предохранителем от 2 до 6 А (например, Neozed D01CE14).

5.4.2 Внешний предохранитель для EBS862

В дополнение к внутренним предохранителям, для силового электронного блока EBS862 требуется два внешних предохранителя, которые входят в комплект поставки блока. Они обеспечивают безопасную работу в сложных условиях эксплуатации силового электронного блока EBS862.



ВАЖНО (ПРИМЕЧАНИЕ)

Сечение кабеля между предохранителем и электронным блоком должно составлять не менее 2,5 мм².



Рис. 15

- 1 Внешний предохранитель: 35 А
- 2 Внешний предохранитель: 16 А

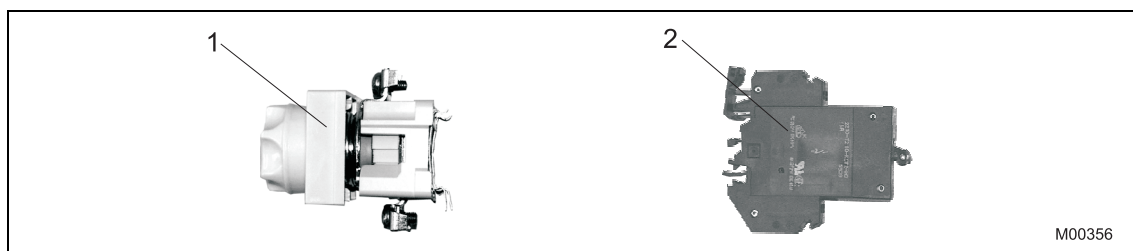

Рис. 16

5.5 Конфигурация входов / выходов двоичного сигнала (стандартное управление)

В конфигурации по умолчанию двоичному входу присвоена функция «Ручные манипуляции».

Для того, чтобы включить привод в автоматическом режиме (AUT), должны быть выполнены следующие условия:

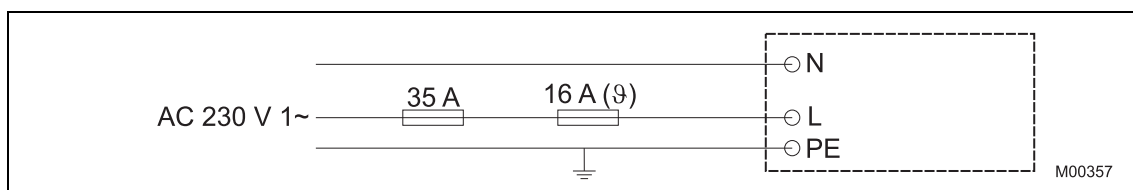
- На двоичный вход (DI 1) подано питающее напряжение.
- AUT активирован через пользовательский интерфейс.

5.5.1 Работа по непрерывному заданному значению (по умолчанию)



Рис. 17: Вариант разводки для стандартного назначения выводов при конфигурации по умолчанию

5.5.2 Работа при подключении после ступенчатого регулятора

Приводы Contrac могут работать под управлением импульсов от ступенчатого регулятора вместо аналогового заданного значения. Для преобразования импульсов ступенчатого регулятора должны быть выполнены следующие условия:

- Настроена функция двоичного входа «Ступенчатый регулятор».
- Привод должен быть выключен через двоичный вход DI 1 в автоматическом режиме (AUT).
- AUT активирован через пользовательский интерфейс.

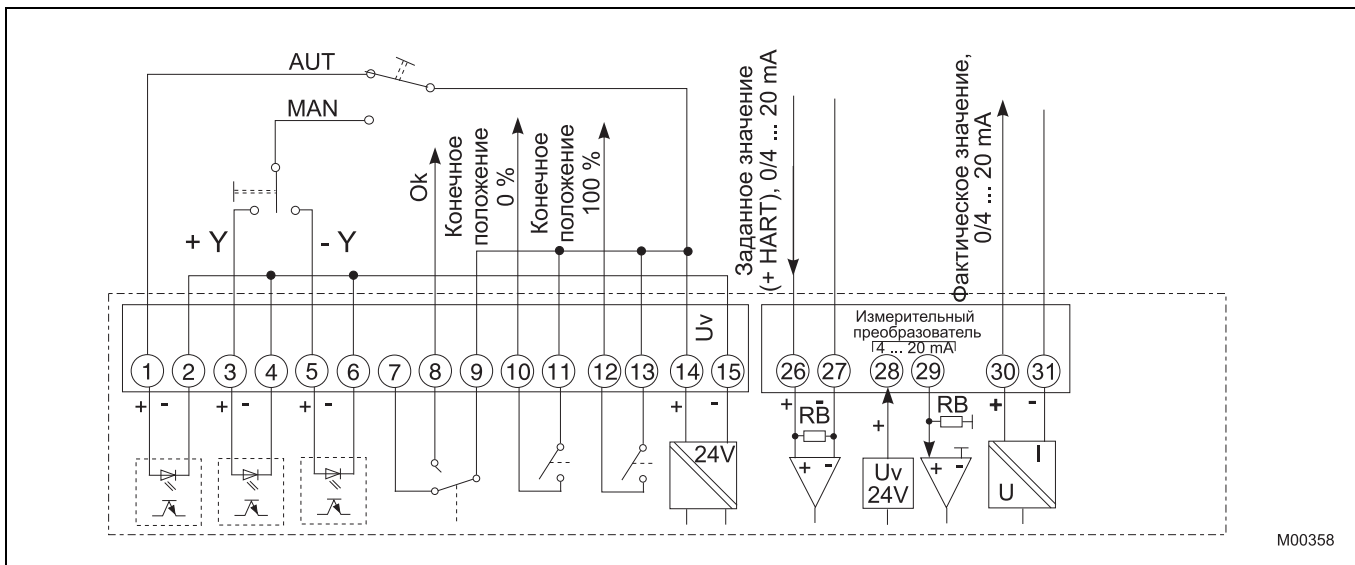

Рис. 18: Вариант разводки для «Работы по сигналу ступенчатого регулятора».

5.6 Присоединительные элементы

5.6.1 EBS852

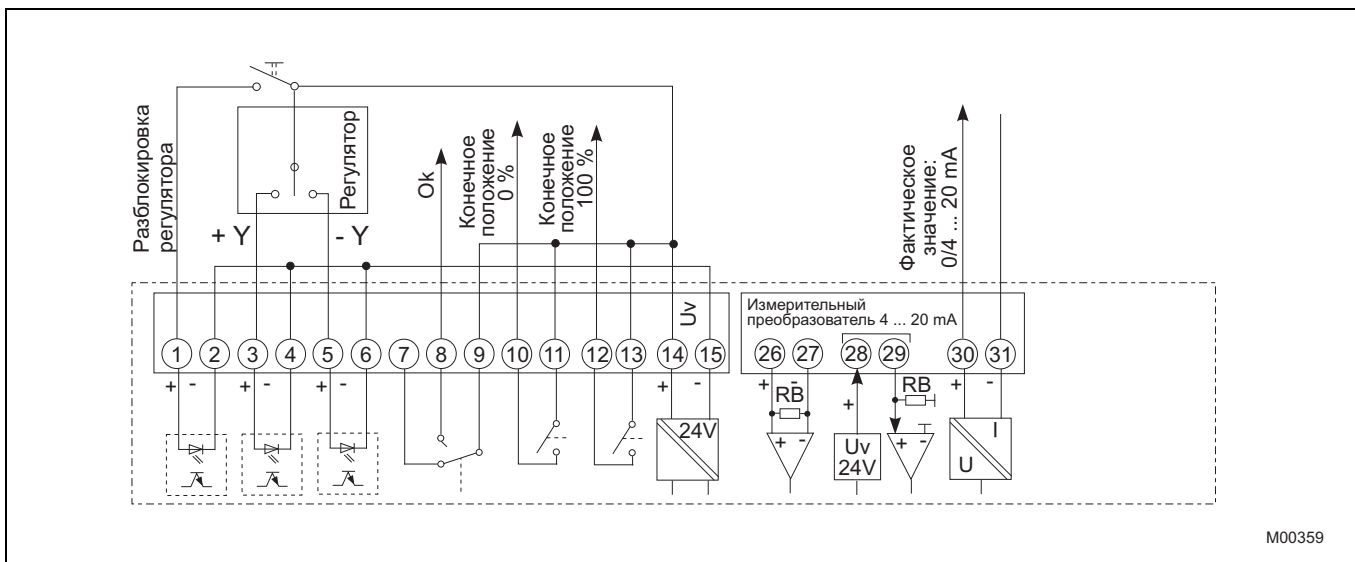

Рис. 19

- | | |
|--|---------------------------------------|
| 1 Сервисно-эксплуатационная панель | 5 Клемма подключения сетевого питания |
| 2 Датчик положения и сигнальный кабель | 6 Штекер для подключения двигателя |
| 3 Кабель подключения двигателя | 7 Штекер для сигнального соединения |
| 4 Сетевой кабель | |

5.6.2 EBS862

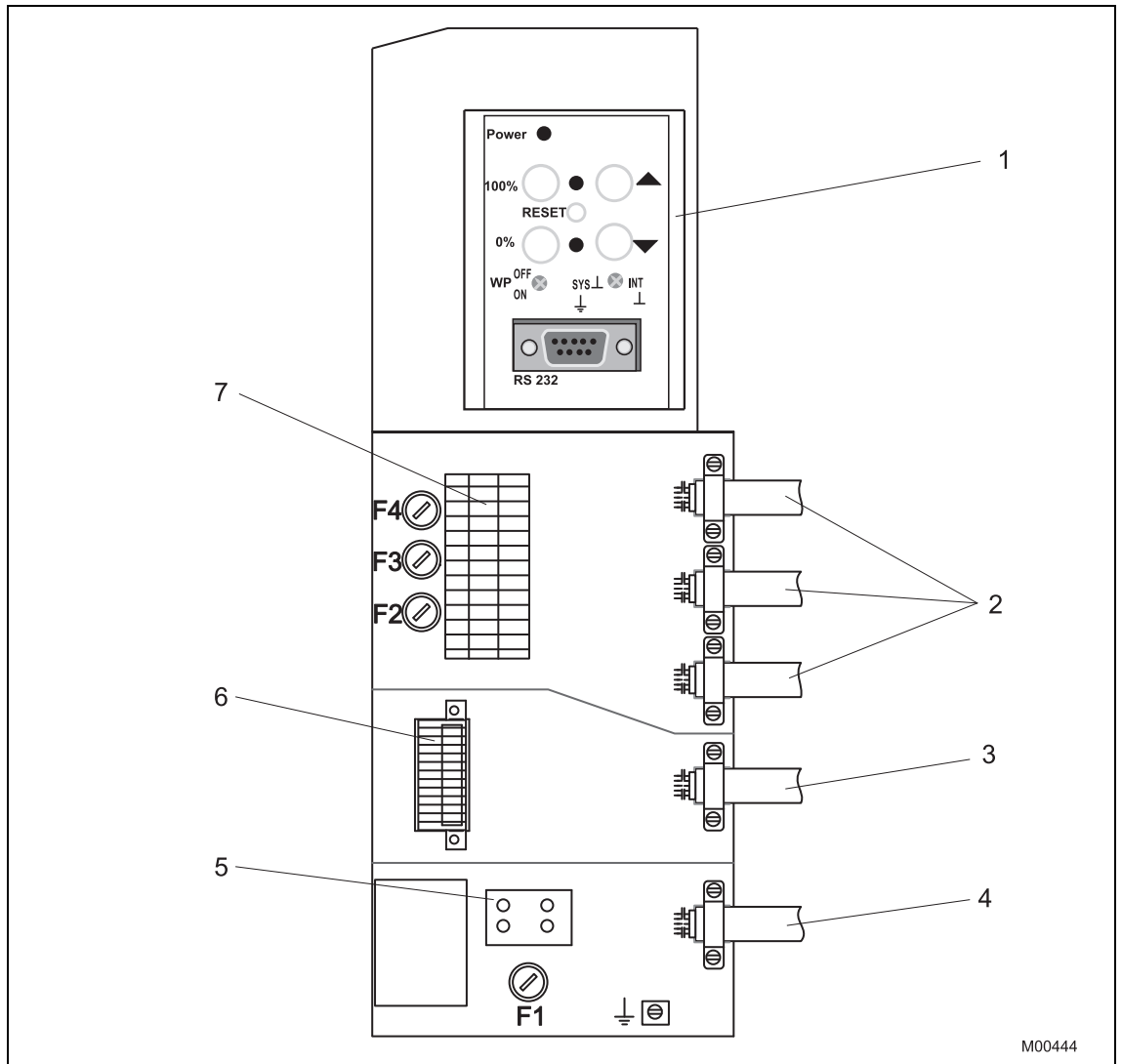

Рис. 20

- | | |
|---------------------------------------|-------------------------------------|
| 1 Сервисно-эксплуатационная панель | 5 Кабель подключения двигателя |
| 2 Клеммы подключения сетевого питания | 6 Сигнальный кабель |
| 3 Сетевой кабель | 7 Штекер для сигнального соединения |
| 4 Штекер для подключения двигателя | |

5.7 Проводка кабеля внутри стойки

Для монтажа силовых электронных блоков в стойку (выполняет заказчик) рекомендуется прокладка кабелей согласно следующим изображениям.

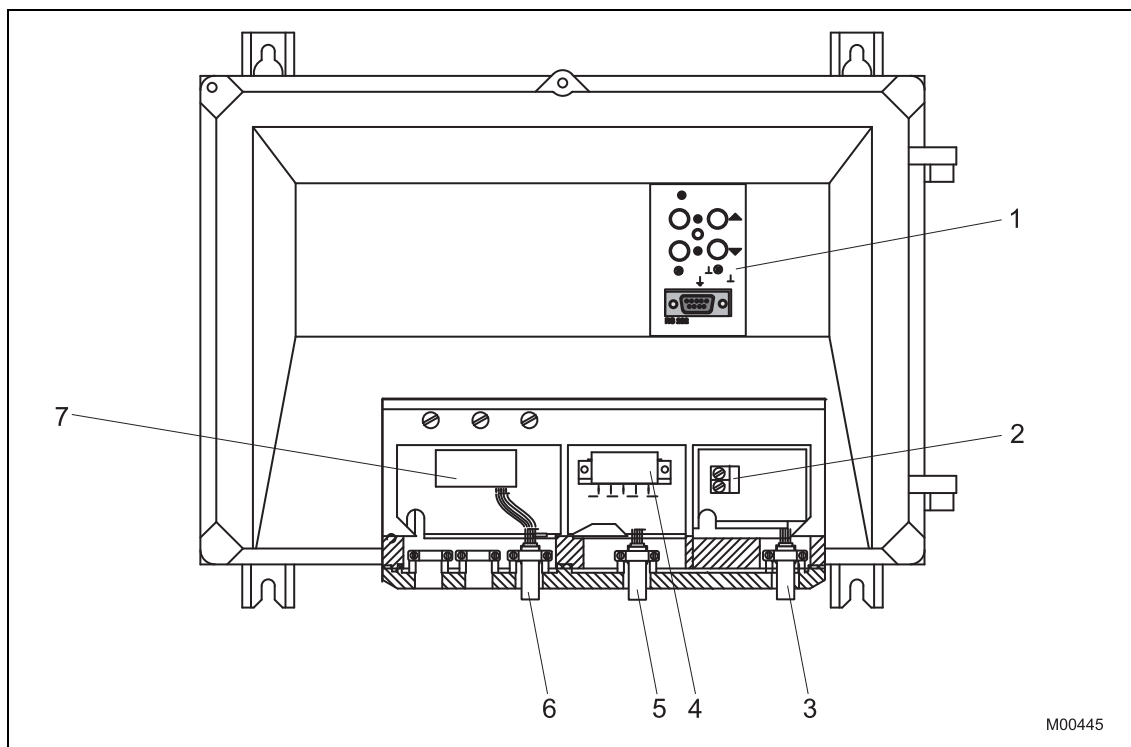

Рис. 21: Пример

- 1 Электронные модули
- 2 Теплоотводные пластины
- 3 Распределитель сетевого питания

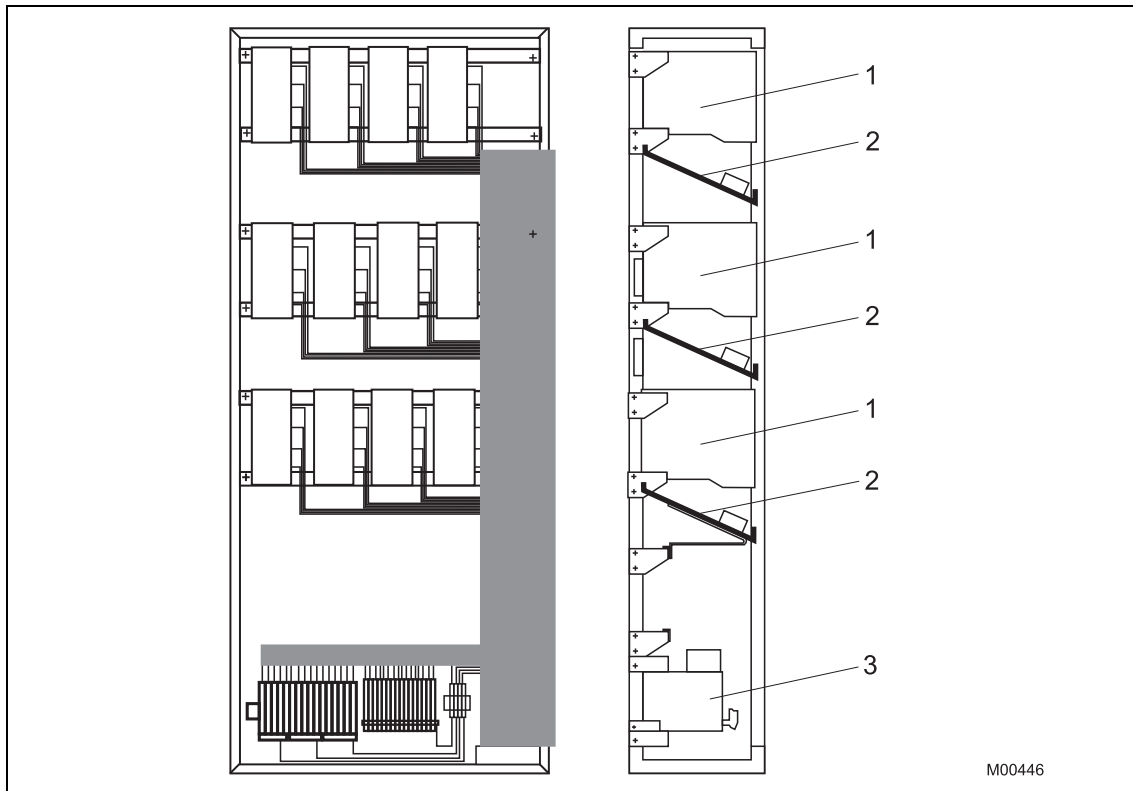

Рис. 22: проводка кабелей и монтаж электронных блоков внутри стойки (вид сверху)

- 1 Фронтальная сторона
- 2 Прокладка кабеля

6 Локальное управление

6.1 Общая информация по управлению

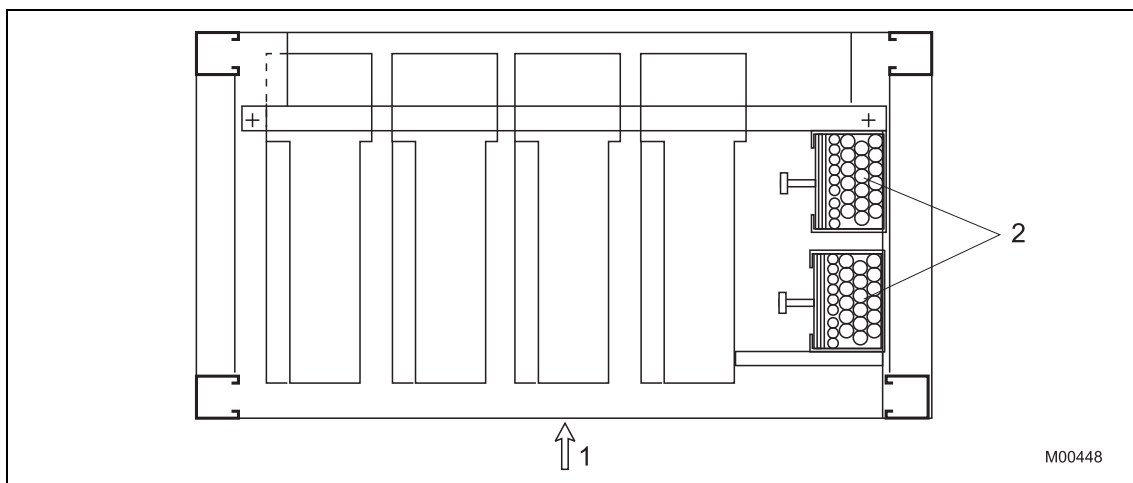
Базовую настройку, "определение конечных положений" и "первичную диагностику", можно выполнять с помощью сервисно-эксплуатационной панели. Она предназначена для адаптации привода к рабочему диапазону и направлению работы без использования ПК. Расширенная настройка и конфигурация привода производится посредством графического интерфейса.



ВАЖНО (ПРИМЕЧАНИЕ)

Сервисно-эксплуатационная панель находится на электронном блоке

6.2 Использование инжинирингового ПО Save & Restore и ECOM688

Дозагрузка программного обеспечения или отдельных групп данных в электронный блок с помощью инжинирингового ПО Save & Restore или ECOM688 допускается только при условии точного соблюдения соответствующих краевых условий. Особенно тщательно нужно следить за тем, чтобы был загружен набор данных, соответствующий типу привода. После загрузки набора данных всегда следует проверить соответствие всех параметров приложению, например, скорость и момент / силу.

Откат операционной системы привода на предыдущую версию (UAPM-версия ПО) не допускается.

Подробности вы найдете в текущей редакции инструкции по эксплуатации программы ECOM688. Эта инструкция доступна для загрузки в сети интернет.



ВАЖНО (ПРИМЕЧАНИЕ)

Информацию по использованию инжинирингового настроечного ПО можно найти в дополнительной документации.

6.3 Органы управления сервисной панели



Рис. 23: Сервисно-эксплуатационная панель

- | | |
|---|--|
| <p>1 СИД «Power»: Показывает наличие сетевого питания.</p> <p>2 Клавиша подтверждения (100 %): При нажатии текущее положение принимается за 100%; при одновременном нажатии вместе с кнопкой 4 завершает процесс настройки.</p> <p>3 Кнопка сброса: Нажатие перезапускает процессор. Если настройка не была завершена, сохраненные конечные положения удаляются.</p> <p>4 Клавиша подтверждения (0 %): При нажатии текущее положение принимается за 0 %; при одновременном нажатии вместе с кнопкой 2 завершает процесс настройки.</p> <p>5 СИД положения 0%: Мигая с разной частотой, сигнализирует либо процесс настройки, сохраненное положение или неисправность.</p> | <p>6 Переключатель защиты от записи (положение по умолчанию: ON).</p> <p>7 Порт RS232: Для подключения ПК.</p> <p>8 Переключатель потенциала: Соединение опорного потенциала либо с системой, либо с защитным заземлением (положение по умолчанию: система).</p> <p>9 Кнопки пуска: Нажатие кнопки запускает движение привода. Одновременное нажатие обеих кнопок и их удержание в течение 5 секунд удаляет текущие настройки конечных положений.</p> <p>10 СИД положения 100 %: Мигая с разной частотой, сигнализирует либо процесс настройки, сохраненное положение или неисправность.</p> |
|---|--|

7 Сервисно-эксплуатационная панель

7.1 Типичный ввод в эксплуатацию с помощью сервисной панели

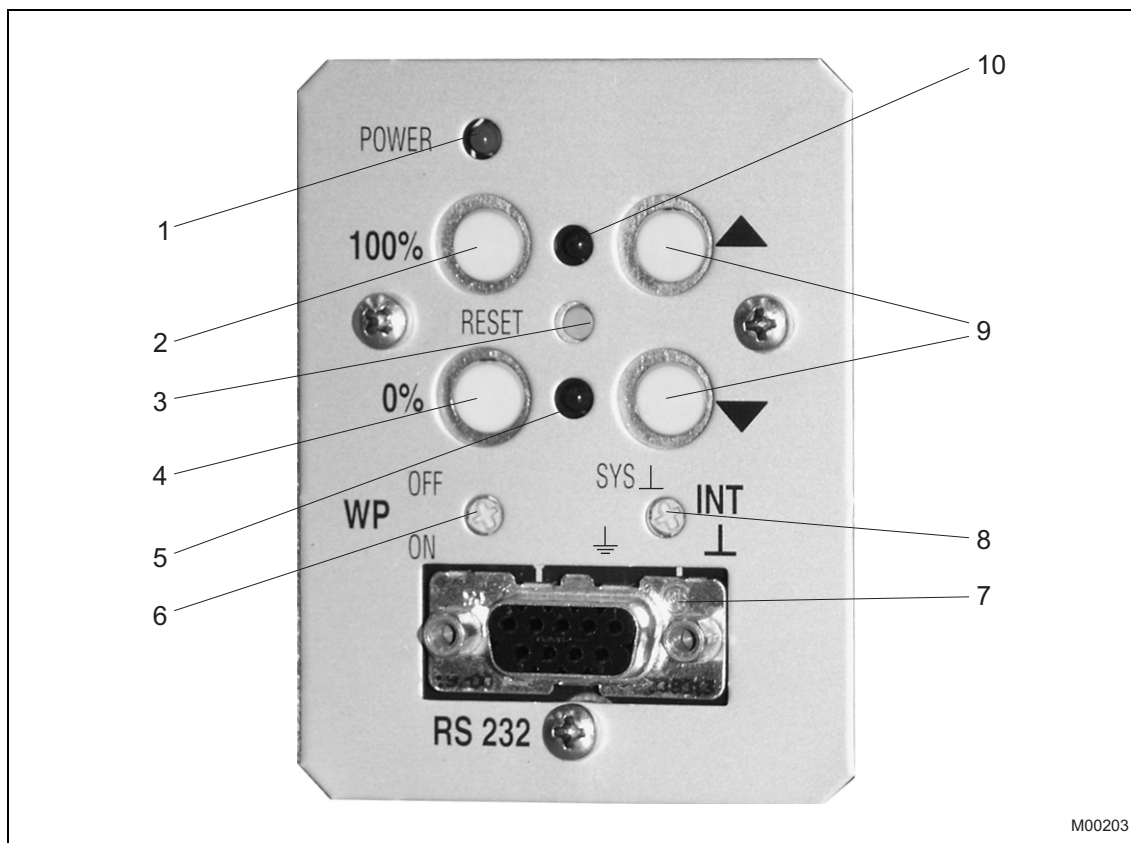
**ВАЖНО (ПРИМЕЧАНИЕ)**

По умолчанию рабочий диапазон привода не определен!

Механическая регулировка упоров производится согласно руководству по эксплуатации соответствующего привода.

**ОПАСНОСТЬ – Серьезный вред здоровью / опасно для жизни!**

Необходимо убедиться, что движение привода не представляет опасности.

7.1.1 Состояние

- Электронный блок подключен к питанию и соединен с приводом.
- Переключатель защиты от записи (6) установлен в положение "OFF".
- Электронный блок находится в режиме "MAN"; на двоичном входе 1 (DI 1) отсутствует сигнал.
- Неисправности отсутствуют (при наличии неисправностей оба СИДа мигают попеременно с частотой 4 Гц).

7.2 Показания светодиодов

Светодиоды (поз. 5 и поз. 10, Рис. 23) мигают с разной частотой в соответствии с активированной функцией.



Рис. 24

- A Режим настройки.
Оба СИДа мигают синхронно с частотой 4 Гц.
- B Подтверждение 1-й позиции правильное
В зависимости от того, к какой позиции выполнен первый подход, либо СИД 5 мигает с частотой 1 Гц, а СИД 10 – 4 Гц, либо наоборот.
- C Подтверждение 2-й позиции правильное
Оба СИДа мигают с частотой 1 Гц.
- D Неисправность
Оба СИДа мигают попеременно с частотой 4 Гц.
- E ЕСОМ688
Оба светодиода горят, не мигая

7.2.1 Режим «Настройка»

1. Переключить электронный блок в режим "Настройка". Для этого одновременно нажать обе кнопки пуска (9) и удерживать нажатыми в течение 5 с, пока оба СИДа (поз. 5 и 10 на Рис. 23) не начнут мигать с частотой 4 Гц.

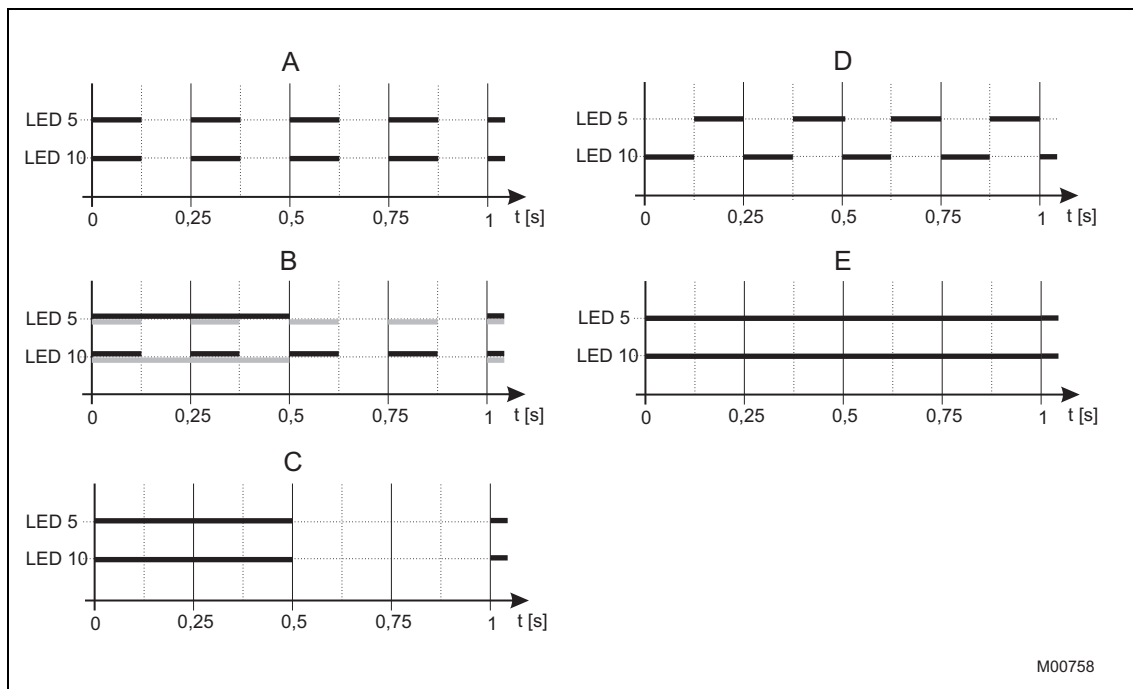

ВАЖНО (ПРИМЕЧАНИЕ)

После ввода в эксплуатацию перевести переключатель защиты от записи в положение «ON».

7.2.2 Настройка с помощью интерфейса

Графический интерфейс позволяет в любой момент получить контекстную справку.



ВАЖНО (ПРИМЕЧАНИЕ)

С помощью кабеля RS 232 устанавливается токопроводящее заземленное соединение между компьютером и электронной частью Contras. Если ПК заземлен, это может привести к замыканию через цепь заземления.

7.2.3 Задание первого положения (0 % или 100 %)

2. С помощью одной из кнопок пуска (9) достичь нужного положения.
3. Для подтверждения положения нажать кнопку (2) или (4); если положение принято, соответствующий СИД будет мигать с частотой 1 Гц. Затем СИД будет мигать с частотой 4 Гц.

7.2.4 Задание второго положения (0 % или 100 %)

4. С помощью одной из кнопок пуска (9) достичь второго положения.
5. Для подтверждения положения нажать кнопку (2) или (4). Если подтверждено правильно, оба СИДа (5) и (10) будут мигать с частотой 1 Гц.

7.2.5 Сохранение настроек

6. Для сохранения настроек одновременно нажать кнопки подтверждения (2 + 4). СИДы (5 + 10) погаснут, процесс настройки завершен.
7. Если для привода выбран слишком узкий диапазон регулирования, оба СИДа начнут снова мигать с частотой 4 Гц, указывая на то, что процесс настройки следует повторить и увеличить значения (мин. установочное движение).
(данные по установочному движению указаны на фирменной табличке привода)

7.2.6 Корректировка настроек

- Если после подтверждения первого значения возникла необходимость в его корректировке, сперва следует нажать кнопку сброса (3), а затем повторить процесс настройки.
- Если необходимость в корректировке возникла после сохранения настроек, следует повторить весь процесс настройки.

7.2.7 Сигнализация на сервисно-эксплуатационной панели

Функция	Сигнализация
Настройка	
Переключение в режим настройки: Удерживать обе кнопки пуска нажатыми в течение 5 с.	Оба СИДа начнут синхронно мигать с частотой 4 Гц.
Перемещение в конечное положение: С помощью соответствующей кнопки на сервисной панели.	Во время перемещения оба СИДа продолжают мигать с частотой 4 Гц.
Сохранение первого конечного положения: Нажать кнопку 0% или 100%.	Соответствующий СИД мигает с частотой 1 Гц, другой - 4 Гц.
Сохранение второго конечного положения: Нажать кнопку 0% или 100%.	Соответствующий СИД мигает с частотой 1 Гц синхронно с первым.
Завершение настройки: Нажать одновременно кнопки 0% и 100%.	Оба СИДа кратковременно загорятся, а затем погаснут.
Эксплуатация	
Нормальный режим: MAN / AUT.	СИДы не горят.
Перемещение с помощью кнопки на сервисно-эксплуатационной панели имеет приоритет перед системой управления.	СИДы не горят.
Неисправность (оба СИДа мигают попеременно с частотой 4 Гц)	
Сброс: Сбрасывает сообщения о неисправностях.	Если других неисправностей нет, оба СИДа погаснут.
Сброс при выходе за пределы рабочего диапазона: Удерживать обе кнопки пуска нажатыми в течение 5 с, затем нажать кнопку «Сброс».	Примерно 5 с мигание не некоторое время прекратится. После «Сброса» электронный блок находится в режиме настройки.
Режим ECOM	
Доступ к электронному блоку осуществляется с помощью инжинирингового инструмента ECOM688.	Оба светодиода горят, не мигая

i
ВАЖНО (ПРИМЕЧАНИЕ)

После ввода в эксплуатацию рекомендуется запустить привод с помощью системы управления и проверить работу самого привода, а также сигнализацию его функций. Для перевода привода в автоматический режим после ввода в эксплуатацию для приводов с включенной функцией двоичного входа (установка по умолчанию) на двоичном входе 1 должен присутствовать сигнал 24 В DC.

Если функция двоичного входа выключена, привод переходит в автоматический режим сразу же по завершении процедуры настройки.

7.3 Положения переключателя потенциалов

Переключатель потенциалов соединяет опорный потенциал с системой или с защитным заземлением (см. стр. 31 Рис. 23 поз. 8).

Наименование:	INT ⊥
Положение А:	SYS ⊥
Положение В:	⊥

Настройки:

Обычное управление через аналоговое заданное значение без внешнего гальванического разделения:	SYS ⊥
Обычное управление через аналоговое заданное значение с внешним гальваническим разделением:	⊥
Управление через ступенчатый регулятор:	⊥

7.4 Предохранители

Электронный блок	Тип предохранителя	Габариты	Место установки	U=115 В		U=230 В	
EBS852	Внешний предохранитель	-	внешний	16 А инерц.			
	Сетевой предохранитель	5 x 20 мм	в отсеке подключения	12,5 А инерц.	10 А инерц.		
	Тормозной предохранитель	5 x 20 мм	Плата блока питания	0,315 А, среднеинерционный			
	Предохранитель промежуточного контура	6,3 x 32 мм	Плата блока питания	10 А, сверхбыстродействующий			
	Предохранитель цифровых выходов DO 1, DO 2, DO 3	5 x 20 мм	в отсеке подключения		3 x 0,2 А, среднеинерционный		
EBS862	Внешний предохранитель ¹⁾	-	внешний		предохранитель 35 А 16 А термический защитный автомат		
	Тормозной предохранитель	5 x 20 мм	Силовая плата		0,315 А, среднеинерционный		
	Предохранитель промежуточного контура	6,3 x 32 мм	Силовая плата		16 А, сверхбыстродействующий		
	Предохранитель цифровых выходов DO 1, DO 2, DO 3	5 x 20 мм	в отсеке подключения		3 x 0,2 А, среднеинерционный		

1) Плавкий предохранитель на 35 А и термический защитный автомат на 16 А входят в комплект поставки. Сечение кабеля между предохранителем и электронным блоком должно составлять не менее 2,5 мм² (14 AWG)

8 Сигналы тревоги / ошибки

8.1 Определение терминов

8.1.1 Сигналы тревоги

Привод / электронный блок находится в критическом состоянии (например, при высокой температуре), которое в данный момент не представляет опасности для привода, электронного блока, технологического процесса или людей. Все функции привода доступны. Предыдущие сигналы тревоги сохраняются в области «Сохраненные сигналы тревоги» электронного блока. Для просмотра сохраненных сигналов тревоги используйте графический интерфейс.

8.1.2 Ошибки

Привод / электронный блок находится в критическом состоянии (например, сработала система контроля цепи управления), которое представляет непосредственную опасность для привода, электронного блока, технологического процесса или людей. Привод отключается, его функции с этого момента недоступны. Предыдущие сообщения об ошибках сохраняются в области "Сохраненные ошибки" электронного блока. Используйте графический интерфейс для просмотра сохраненных сообщений об ошибках. Пока ошибка не будет устранена, сброс сообщений об ошибках невозможен.

8.2 Схема сигналов тревоги

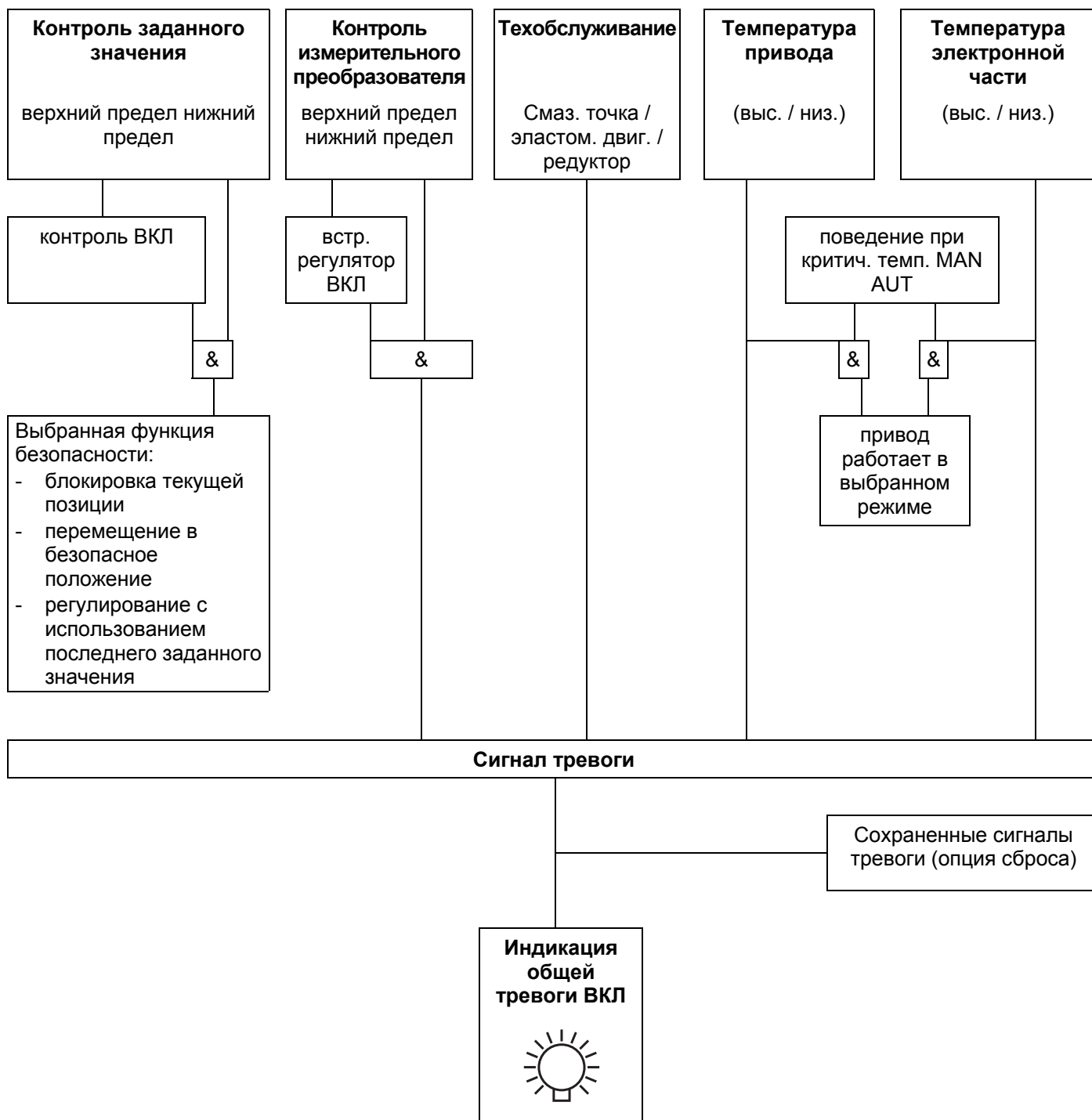

8.3 Схема сообщений об ошибках

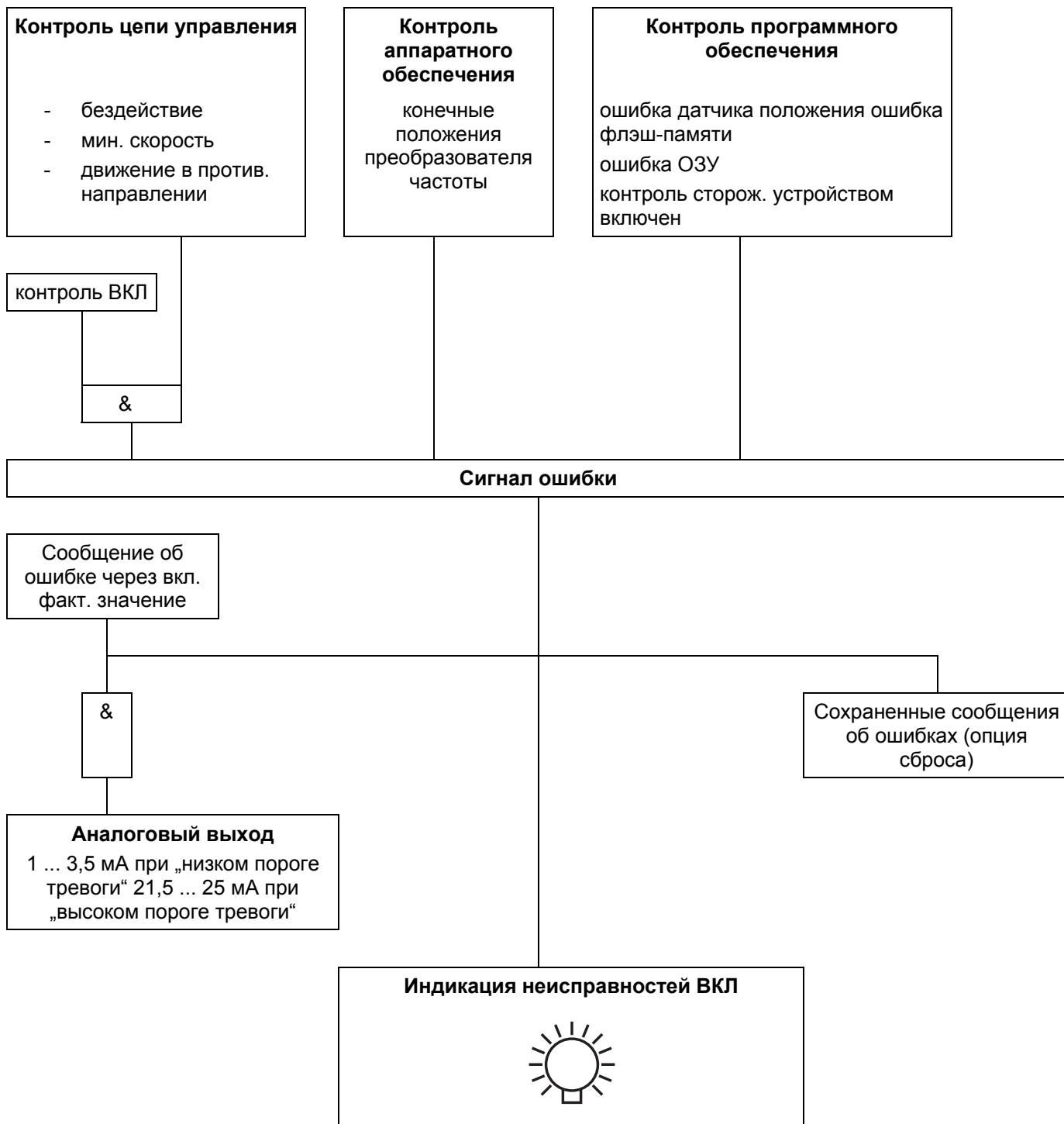

9 Устранение неисправностей

В настоящей главе описаны только аппаратные неисправности. Для поиска остальных неисправностей используйте контекстную справку интерфейса.

Неисправность	Вероятная причина	Устранение
Приводу не удается перемещать исполнительное звено.	Неисправность в приводе или исполнительном звене (например, слишком сильно затянут сальник).	Отсоединить привод от исполнительного звена. Если привод работает, вероятно, неисправно исполнительное звено. Если привод не работает, вероятно, неисправность заключена в нем.
Привод не реагирует.	Неправильно подобран электронный блок или загружен неправильный набор данных.	Сравните данные на фирменных табличках привода и электронного блока.
	Неправильно настроен электронный блок.	Проверить / изменить. Измените настройки с помощью настроечного ПО.
	Нет связи с системой управления.	Проверить кабели.
	Неисправность в проводке между приводом и электронным блоком.	Проверить кабели.
	Неисправен двигатель / тормоз.	Проверить сопротивление обмотки двигателя и тормоза. Проверить стопор тормоза.
	Отсутствует подключение на двоичных входах электронного блока.	Выполнить подключение.
Привод не работает в автоматическом режиме, хотя на интерфейсе активирован «AUT».	Не происходит отпускания тормоза (отсутствует механический «щелчок»).	Проверить воздушный зазор тормоза (0,25 мм (0,010 inch)) и электроподключение тормоза. Проверить сопротивление обмотки катушки тормоза.
	Отсутствует подключение на двоичном входе 1 (DI 1).	Выполнить подключение. Проверьте программные настройки двоичных входов.
Одновременно горят СИДы на сервисно-эксплуатационной панели.	Привод неправильно настроен.	Настроить привод.
СИДы мигают попеременно.	Неисправен электронный блок / привод.	Вывести привод вручную или кнопками на сервисно-эксплуатационной панели за пределы конечного положения; (если необходимо, предварительно отсоединить исполнительное звено). Перевести привод обратно и снова соединить с исполнительным звеном. Заново настроить привод в соответствии с рабочим диапазоном.
Неисправность при вхождении в конечное положение.	Привод в предельном диапазоне датчика положения.	

10 Технические характеристики

Силовой электронный блок EBS852 (Contrac)	
Степень защиты	IP 20
Влажность	≤ 75 % в среднегодовом показателе (конденсация недопустима)
Температура воздуха на входе в стойку	0 ... 45 °C (32 ... 110 °F)
Температура транспортировки и хранения	-25 ... 70 °C (-15 ... 160 °F)
Температура длительного хранения	-25 ... 40 °C (-15 ... 105 °F)
Монтажное положение	на вертикальной монтажной панели, кабельные вводы справа
Покрытие	Двойной слой эпоксидного лака (RAL 9005, черный)
Электрическое подсоединение	Сетевое питание через винтовые клеммы, все остальные соединения - через штекеры с винтовым подключением.
Масса	11 kg (24 lb)

Напряжение питания (взрывозащищенные приводы)	115 В AC (94 ... 127 В) или 230 В AC (190 ... 253 В); 47,5 ... 63 Гц; 1-фазн.			
Ток, потребляемый электронным блоком [А] (AC 115 В / AC 230 В)		$I_{\text{макс.}}$ при 115 В	$I_{\text{макс.}}$ при 230 В	$I_{\text{поз.}}$ (115 В + 230 В) прибл. 40 ... 50 % от $I_{\text{макс.}}$
	RHDE250-10	1,8 А	0,9 А	
	RHDE500-10	2,2 А	1,1 А	
	RHDE800-10	5,0 А	2,5 А	
	RHDE1250-12	5,0 А	2,5 А	
	RHDE2500-25	5,0 А	2,5 А	
	RHDE4000-40	5,8 А	2,7 А	
	RHDE8000-80	5,0 А	2,5 А	
	RSDE10-5,0	2,2 А	1,1 А	
	RSDE10-10,0	3,6 А	1,8 А	
	RSDE20-5,0	3,6 А	1,8 А	
	RSDE20-7,5	4,8 А	2,4 А	
	RSDE50-3,0	5,0 А	2,5 А	
Внешний предохранитель силового электронного блока	16 А; инерционный			
Внешний предохранитель питания нагревателя	2 ... 6 А, среднеинерционный			

Силовой электронный блок EBS862 (Contrac)	
Степень защиты	IP 20
Влажность	≤ 75 % в среднегодовом показателе (конденсация недопустима)
Температура воздуха на входе в стойку	0 ... 45 °C (32 ... 110 °F)
Температура транспортировки и хранения	-25 ... 70 °C (-15 ... 160 °F)
Температура длительного хранения	-25 ... 40 °C (-15 ... 105 °F)
Монтажное положение	на вертикальной монтажной панели; кабельные сальники снизу
Покрытие	Двойной слой эпоксидного лака (RAL 9005, черный)
Электрическое подсоединение	Сетевое питание через винтовые клеммы, все остальные соединения - через штекеры с винтовым подключением.
Масса	40 kg (88 lb)

Напряжение питания (взрывозащищенные приводы)	230 В AC (190 ... 253 В); 47,5 ... 63 Гц; 1-фазн.		
Ток, потребляемый электронным блоком [А] (230 В AC)		$I_{\text{макс.}}$ при 230 В	$I_{\text{поз.}}$ (230 В) прибл. 40 ... 50 % от $I_{\text{макс.}}$
	RHDE2500-10	5,3 А	
	RHDE4000-10	10,0 А	
	RHDE8000-15	8,0 А	
	RHDE16000-30	12,5 А	
	RSDE50-10,0	6,4 А	
Внешний предохранитель	Плавкий предохранитель 35 А (ф. Lindner) + тепловой выключатель 16 А (ф. ETA) (предохранители входят в комплект поставки)		
Внешний предохранитель питания нагревателя	2 ... 6 А; среднеинерционный		

11 Связь

Аналоговый вход	0 / 4 ... 20 мА; полное внутреннее сопротивление нагрузки EBS852 300 Ω; полное внутреннее сопротивление нагрузки EBS862 250 Ω
Аналоговый выход	0 / 4 ... 20 мА, гальванически разделенный, макс. полное сопротивление нагрузки 500 Ω
3 двоичных входа, DI 1 ... DI 3	Двоичный 0: -3 ... 5 В или открытый, гальванически развязанный Двоичный 1: 12 ... 35 В, гальванически развязанный
3 двоичных выхода, DO 1 ... DO 3	беспотенциальный релейный контакт, макс. 60 В, 150 мА
Цифровая связь	RS232 для ввода в эксплуатацию и сервисного обслуживания, опционально FSK / HART
Стандартные настройки	см. главу 3.2.1 «Стандартное управление», стр. 16.
Выход напряжения U_V	24 В, 15 мА, гальванически развязанный для опроса внешних контактов или аналогичных функций
Подключение передатчика (опционально)	питание двухпроводникового измерительного преобразователя при работе с приводами Contrac с включенной функцией регулятора процесса
Специальные настройки	см. техпаспорт 10/68-2.40 или по запросу

12 Приложение

12.1 Допуски и сертификаты

СЕ-маркировка		Прибор в выпущенном нами исполнении соответствует предписаниям следующих директив ЕС: - Директива по ЭМС 2004/108/ЕС - Директива по низковольтному оборудованию 2006/95/ЕС
---------------	---	--

**ВАЖНО (ПРИМЕЧАНИЕ)**

Вся документация, свидетельства соответствия и сертификаты можно скачать на сайте фирмы АВВ.

www.abb.com/instrumentation



EG-KONFORMITÄTSERKLÄRUNG
EC DECLARATION OF CONFORMITY

Hersteller: <i>Manufacturer:</i>	ABB Automation Products GmbH Minden
Anschrift: <i>Address:</i>	Schillerstraße 72 D-32425 Minden
Produktbezeichnung: <i>Product name:</i>	Elektroniken für CONTRAC System <i>Electronic units for CONTRAC System</i>
Typ: <i>Type:</i>	EAI823, EAN823, EBN853, EBN861, EAS822, EBS852, EBS862

Das Produkt stimmt mit den Vorschriften folgender Europäischer Richtlinien überein:
This product meets the requirements of the following European directives:

2004/108/EG <i>2004/108/EC</i>	EMV-Richtlinie <i>Electromagnetic Compatibility Directive</i>
2006/95/EG <i>2006/95/EC</i>	Niederspannungsrichtlinie <i>EC-Low-Voltage Directive</i>

Die Übereinstimmung mit den Vorschriften dieser Richtlinien wird nachgewiesen durch die vollständige Einhaltung folgender Normen:
Conformity with the requirements of these Directives is proven by complete adherence to the following standards:

EN 61 000-6-2 / EN 61 000-6-4 / EN 50 178

Die Sicherheitshinweise der mitgelieferten Dokumentation sind zu beachten.
The safety remarks of the supplied documentation have to be observed.

27.09.2011

Datum
Date

i. V. Dr. Wolfgang Scholz
Leiter R&D
Head of R&D

i. V. Manfred Klüppel
Leiter Qualitätssicherung
Head of Quality Assurance

Заявление о приборах и компонентах

Ремонт и/или техобслуживание приборов и компонентов выполняются лишь в том случае, когда имеется полностью заполненное заявление.

В противном случае отправленное оборудование не будет принято. Это заявление заполняется и подписывается только уполномоченным персоналом эксплуатирующей организации.

Сведения о заказчике:

Фирма:

Адрес:

Контактное лицо:

Телефон:

Факс:

E-Mail:

Сведения о приборе:

Тип:

Серийный номер

Причина отправки/описание неисправности:

Использовался ли этот прибор для работы с вредными для здоровья субстанциями?

Да Нет

Если да, то какой вид загрязнения (нужное отметить)

биологический	<input type="checkbox"/>	едкий/раздражающий	<input type="checkbox"/>	горючий (легковоспламеняемый / быстровоспламеняемый)	<input type="checkbox"/>
токсичный	<input type="checkbox"/>	взрывоопасный	<input type="checkbox"/>	друг. вред. вещества	<input type="checkbox"/>
радиоактивный	<input type="checkbox"/>				

С какими субстанциями контактировал прибор?

1.

2.

3.

Настоящим мы подтверждаем то, что отправленные приборы/компоненты были очищены и не содержат никаких опасных или ядовитых веществ согласно распоряжению о вредных веществах.

Место, дата

Подпись и печать фирмы

ABB предлагает комплексную квалифицированную поддержку в более, чем 100 странах по всему миру.

www.abb.com/instrumentation

ABB постоянно оптимизирует выпускаемую продукцию и, в связи с этим, оставляет за собой право на внесение технических изменений в данный документ.

Printed in the Fed. Rep. of Germany (06.2012)

© ABB 2012

3KXE181010R4222



АББ Ltd.

58, Abylai Khana Ave.
KZ-050004 Almaty
Казахстан
Tel: + 7 3272 58 38 38
Fax: + 7 3272 58 38 39

ООО АББ

117997, Москва
Ул. Обручева, 30/1
Россия
Тел.: +7 495 232 4146
Факс: + 7 495 960 2220

АББ Ltd.

20A Gagarina Prosp.
61000 GSP Kharkiv
Украина
Tel: +380 57 714 9790
Fax: +380 57 714 9791

OI/EBS852/EBS862/EX-RU