

Схема подключения корректора с интерфейсом RS-232 к Индел-1708 и локальной диспетчерской

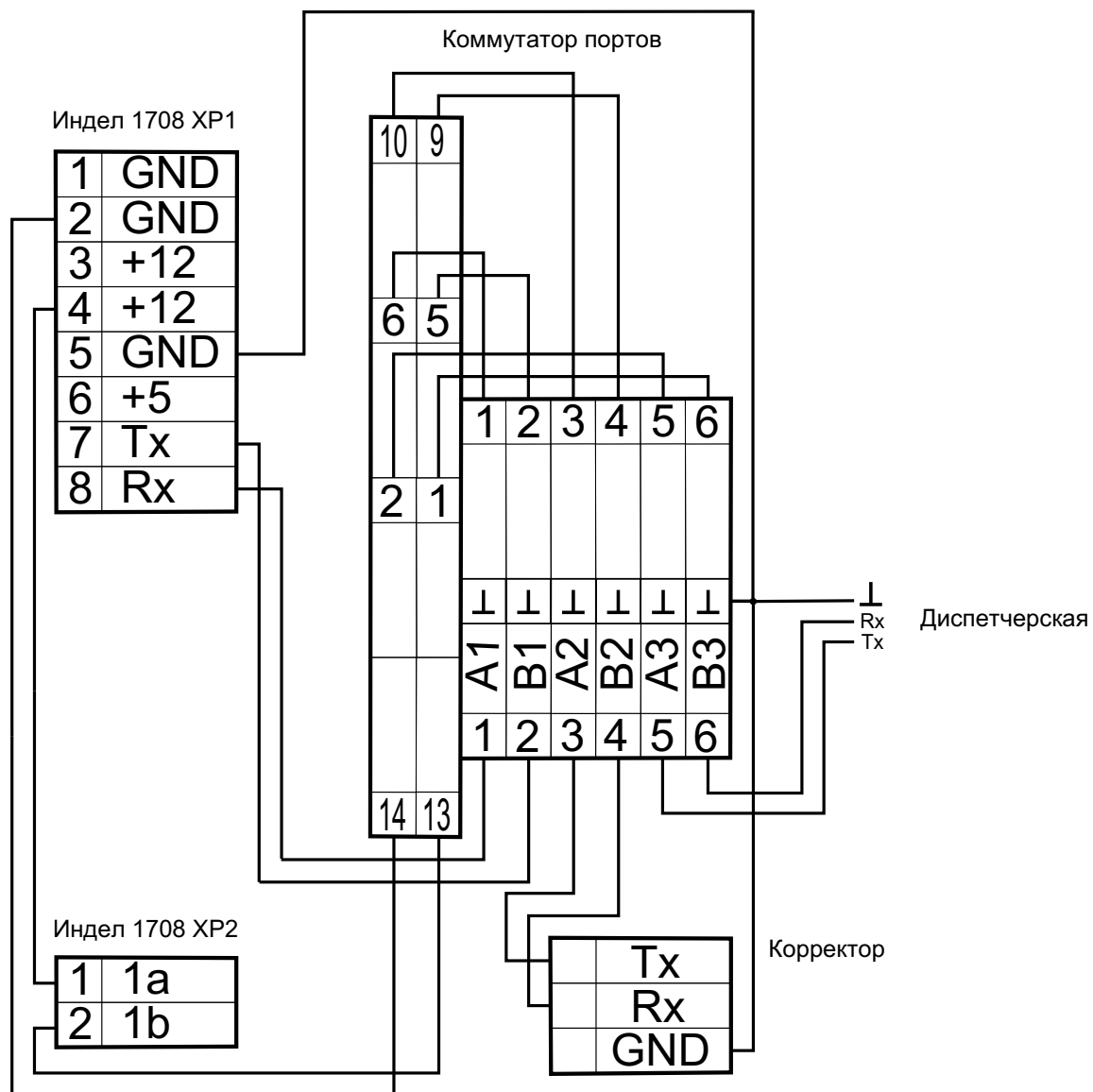

Коммутатор портов представляет собой реле (12В) и набор клемных колодок. Диспетчерская имеет постоянное подключение к интерфейсу RS-232 корректора. При звонке Индел-1708 перекоммутирует связь с корректором на себя, чем отключит диспетчерскую. После опроса связь диспетчерской и RS-232 корректора восстановится.